

Rotary

Club Olmué



RED

Información / Noticias & Cultura

OLMUÉ

JÓVENES

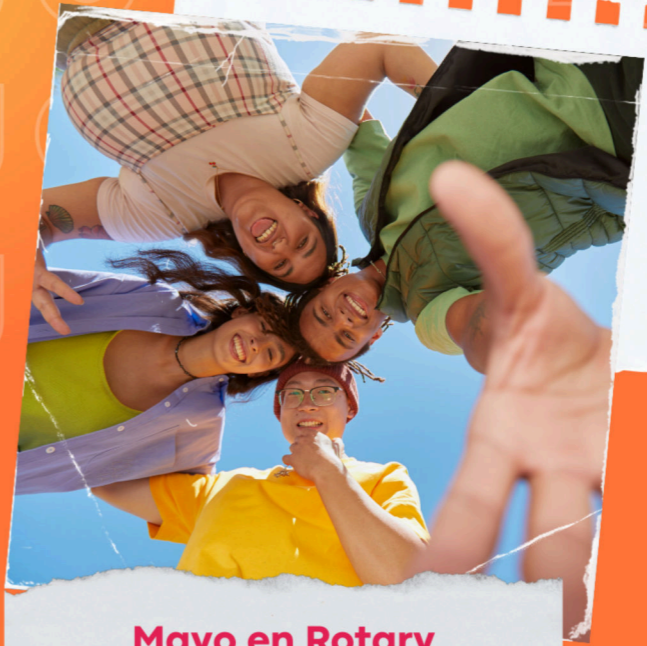

Mayo en Rotary

Mes del Servicio A la Juventud

Rotary

Club Olmué



23
octubre
2011

23
octubre
2023

12
años
trabajando
por nuestra
Comuna



SOCIOS ROTARY OLMUÉ

Te esperamos...



ALEJANDRO
Godoy Cid



BEATRIZ
Zahr Tajmouch



CECILIA
Martínez De La Harpe



ERWIN
Arellano Carvajal



GRACIELA
Beiza Escobar



JORGE
Fontanés Vidal



MARCELA
Muñoz González



MÓNICA
Leiva Espinoza



NOEL
Fontanés Vidal



OSCAR
López Guerrero



VERA
Parra Zárate



VÍCTOR
Pizarro Arredondo



Presidente
SONIA PATRICIA
Garay Garay



Presidente Electo
GONZALO
Fontanés Eguiguren



Secretario
ERIK
Acosta Ramírez



Tesorero
LAURA
Jara Madariaga

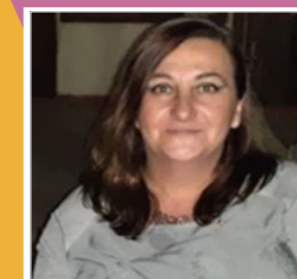

Macero
ALEJANDRA
Fontanés Zahr

RED OLMUÉ

Información / Noticias & Cultura

ROTARY CLUB OLMUÉ

Provincia de Marga Marga
Región de Valparaíso - Chile
Www.RotaryOlmue.Blog
contacto@rotaryolmue.blog



Presidente Rotary Olmué
Sonia Patricia Garay Garay

Editor & Diagramación RED Olmué
Gonzalo Fontanés Eguiguren

Para una mejor lectura del PDF, en su PC, presione Teclas:

Ctrl L

008

MAYO 2024

NUESTRO ROTARY	
05-	Palabras Presidente Club Sonia Patricia Garay Garay
06-	Palabras Presidente RI Gordon R. McNally
08-10	Rotary en Acción Rotary International
NUESTRA COMUNA	
12-	La Tribu Vera Parra Zárate
13-14	RC Olmué en Radio Latina Comunicaciones RCO
BIENESTAR & SALUD	
17-20	Salud Mental OMS
22-23	Salud Mental Cristina Vila
DEPORTE & LA BUENA VIDA	
25-27	Caldillo de Congrio Comunicaciones RCO
29-31	Fachada tejida con cestas Kat Barandi
32-33	Surimi Comunicaciones RCO

EDUCACIÓN & TECNOLOGÍA	
35-37	Aerogenerador biomimético I' MNOVATION
38-40	Pintura autolimpiante I' MNOVATION
41-42	QR ChatGPT
44-46	Posverdad y astroturfing Hipólito Ledesma
ARTE & CULTURA	
48-55	Stanley Kubrick Paula Vazquez Prieto
57-61	Obsceno pájaro Roberto Brodsky
63-70	¿De qué te estás riendo? Pedro Pascal
APOYO AL MEDIOAMBIENTE	
72-74	Fenómeno de El Niño BBC News Mundo
75-77	Reducción deforestación Matt McGrath / BBC
78-81	Binomio IA-Agua ChatGPT
FOMENTO DE LA PAZ	
83-84	Niñas y Niños UNICEF / Para cada infancia
85-87	Noticias ONU Naciones Unidas



Sonia Patricia
Garay Garay
Presidente
Rotary Olmué

Queridos

Amigos, vecinos de nuestra querida comuna de Olmué y rotarios del mundo:

EN EL MES DE MAYO ROTARY CELEBRA EL SERVICIO A LA JUVENTUD

Rotary reconoce la importancia de facultar a la juventud y a jóvenes profesionales a través de actividades de desarrollo del liderazgo como Interact, Seminarios de Rotary para Líderes Jóvenes, el Intercambio de Jóvenes de Rotary e Intercambio de Servicio para las Nuevas Generaciones.



Clubes Interact

Los clubes Interact convocan a jóvenes de 12 a 18 años de edad para desarrollar sus habilidades para el liderazgo y aprender sobre el mundo a través de proyectos y actividades de servicio.

Seminarios de Rotary para Líderes Jóvenes (RYLA)

RYLA es un programa para el desarrollo del liderazgo dirigido a jóvenes que desean adquirir nuevas habilidades, mejorar la confianza en sí mismos y divertirse. Los eventos varían desde seminarios de un día hasta campamentos de una semana de duración.



Intercambio de Jóvenes de Rotary

El Intercambio de Jóvenes de Rotary fomenta la paz un joven a la vez. Los estudiantes aprenden un idioma nuevo, descubren otra cultura y realmente se convierten en ciudadanos del mundo. Los intercambios para estudiantes de 15 a 19 años de edad son patrocinados por los clubes rotarios en más de 100 países.



Intercambio de Servicio para las Nuevas Generaciones

El Intercambio de Servicio para las Nuevas Generaciones es un programa individualizado de corto plazo para estudiantes universitarios y profesionales de hasta 30 años de edad. Los participantes pueden diseñar intercambios que combinan sus metas profesionales con un proyecto humanitario.

Si se deseas Participar en algunos de estos programas comunícate con nosotros, lo mismo si deseas trabajar con nosotros para servir a la comunidad, hay muchas formas de hacerlo, depende de ti.

Un fuerte abrazo, con todo mi cariño.



MENSAJE Mayo
Gordon R. McNally
Presidente
Rotary International

Me complace enormemente el entusiasmo mostrado en todo el mundo el año pasado para atender mejor nuestras necesidades de salud mental y las de las personas a las que servimos.

En enero de 2023, cuando hablé por primera vez sobre la necesidad de que Rotary se involucrara más en esta crisis, señalé que el sistema mundial de salud mental no podía describirse como roto simplemente porque no existía. Pero también formulé el extremadamente ambicioso deseo de que Rotary contribuyera a construirlo.

Gracias a ustedes, los primeros brotes de esta visión han salido a la luz mediante docenas de proyectos de salud mental. Pero igual de importante es la invitación que muchos de ustedes extendieron a sus compañeros en Rotary para que compartan sus historias.

He quedado impresionado por el liderazgo demostrado por los jóvenes rotarios y rotaractianos y las valientes e inspiradoras historias que compartieron.

El exrotaractiano Freddie Almazán, superviviente de la violencia por arma de fuego que se negó a caer en la desesperación, tiene una historia

personal especialmente impactante que podrás escuchar de primera mano en la Convención de Rotary International que se celebrará este mes en Singapur.

Para generar un cambio duradero, nuestra labor debe generar un impacto sostenible en las personas y comunidades a las que servimos. Un magnífico ejemplo de este tipo de impacto es el demostrado por los clubes rotarios de Colorado que financian una beca de salud mental pediátrica en el Hospital Infantil de Colorado.

En la convención, también podrás conocer a los ganadores del premio Gente de Acción 2024 quienes fueron reconocidos por el impacto que tanto ellos como sus clubes lograron a través de iniciativas de salud mental. Bindi Rajasegaran hablará sobre un proyecto liderado por Rotary en Malasia que ayuda a los niños a desarrollar habilidades para afrontar problemas de salud mental y a desarrollar capacidades de apoyo en todo el país.

Además, Rita Aggarwal, funcionaria del Grupo de Acción de Rotary de Iniciativas para la Salud Mental, recibirá reconocimiento por su éxito en la aplicación del marco Wellness in a Box (Bienestar en una Caja),

método de alfabetización en salud mental para adolescentes, en su ciudad natal de Nagpur (India). Este marco altamente escalable y respaldado por datos clínicos puede adaptarse para su uso en casi cualquier lugar: comunícate con el grupo de acción si tu club desea apoyarlo o implementarlo.

De cara al futuro, el Grupo de Acción de Rotary de Iniciativas para la Salud Mental desempeñará un papel de liderazgo fundamental en la promoción de proyectos mensurables y de eficacia probada. De este modo, facultará a los clubes para que se centren en iniciativas que generen un impacto escalable y sostenible.

Te invito a visitar el Centro de Formación en Mi Rotary y consultar la serie de seminarios web «Incrementa tu impacto», que incluye un maravilloso video explicativo del impacto. Cuando nos enfocamos en el impacto, damos vida a la declaración de la visión de Rotary, generando un cambio perdurable en nosotros mismos, en nuestras comunidades y en el mundo entero.

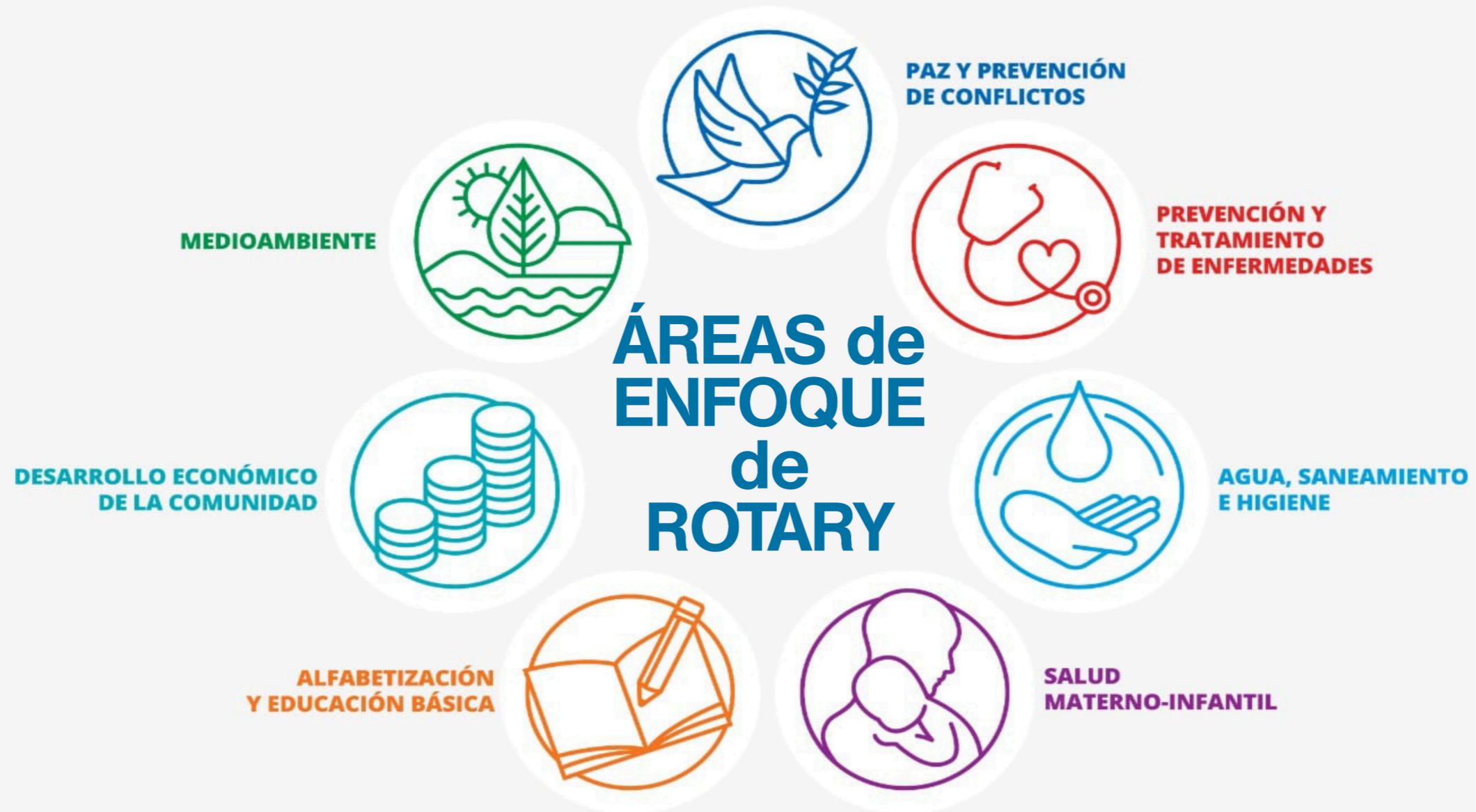



Mayo es el Mes del Servicio a la Juventud.

El Servicio a la Juventud reconoce la importancia de potenciar a los jóvenes mediante programas como [Interact](#), el [Seminarios de Rotary para Líderes Jóvenes](#), el [Intercambio de Jóvenes de Rotary](#) y el [Intercambio de Servicio para las Nuevas Generaciones](#).

Mayo es el Mes del Servicio a la Juventud en el mundo rotario. Obtén más información sobre cómo podrías apoyar a los líderes jóvenes:

[Consulta el video, la foto y los finalistas](#) para los Premios Interact 2023 (disponibles solo en inglés).

[Suscríbete al boletín Young Leaders in Action](#) (solo en inglés) para obtener la información más actualizada sobre los programas para jóvenes y adultos jóvenes.

Protección de la juventud | Mi Rotary





El Cadre y los Grupos de Acción de Rotary trabajan para aumentar el impacto

¿Sabías que los Grupos de Acción de [Rotary](#) y el [Equipo de Asesores Técnicos de La Fundación Rotaria \(Cadre\)](#) trabajan activamente para hacer que los proyectos de Rotary sean más sostenibles?

Consulta a uno de sus expertos de Rotary para obtener ayuda con tu proyecto de servicio.

Comunícate con los integrantes del Cadre y los Grupos de Acción de Rotary mediante la [red distrital de recursos](#). Cada uno de estos grupos de expertos rotarios podrá contribuir al éxito de tu proyecto. [Obtén más información sobre lo que ofrece cada uno de ellos.](#)

¿Mas información en Chile? cadre.chile@gmail.com

NUESTRA COMUNA

LA TRIBU

Un espacio de encuentro con la vida saludable en Olmué.

Por: Vera Parra Zárate

Hace una década, Viviana Aguirre Ruiz-Tagle, Terapeuta en Medicina Ayurveda y con el apoyo de amigos cercanos y sus hijos, lanzó un innovador proyecto en Olmué con el objetivo de elevar la calidad de vida local mediante la promoción de una alimentación saludable. El enfoque era claro: ofrecer alimentos estacionales, incluyendo verduras, cereales y frutas de productores orgánicos locales, junto con una panadería artesanal con opciones libres de gluten, dando vida a una variedad de productos como empanadas, tartas frutales, tortas y preparaciones veganas.

Sin embargo, el compromiso de Viviana con el bienestar iba más allá de lo meramente nutricional. Ella transformó su espacio en un vibrante centro multicultural y educativo. Aquí, las diversas expresiones artísticas y culturales de la región se entrelazan con talleres educativos que ponen un énfasis especial en la conservación del medio ambiente, haciendo de este lugar un punto de encuentro enriquecedor para la comunidad.

Si quieres conocer La Tribu ven a:
Av. Granizo 7279, paradero 36, Olmué.



CHARLA EN LA TRIBU
FUNDAMENTOS, DOSHAS Y NUTRICIÓN

AYURVEDA

Facilita: Viviana Aguirre Ruiz Tagle
Terapeuta ayurvédica



La Tribu

Espacio multicultural y
de alimentación saludable





Programas este mes:

Viernes 03 de mayo
Viernes 17 de mayo
Viernes 31 de mayo

Rotary Olmué en Radio Latina

Mes pasado, abril, continuamos nuestro ciclo de programas, emitido de forma quincenal, los días viernes.

Charlamos varios temas, entre ellos:

- Símbolos de Rotary
Donación a Bomberos de Olmué
- Contenido Revista RED Olmué
- Áreas de Enfoque de Rotary International:
Medioambiente
Salud y Prevención de Enfermedades
- Alerta Sanitaria / El Dengue en Chile

Todos invitados a conectar Radio Latina, en el 98.5 FM del dial.

En este link puedes acceder a nuestros programas anteriores: 



<https://rotaryolmue.blog/rco-en-radio/>

Rotary

Club Olmué

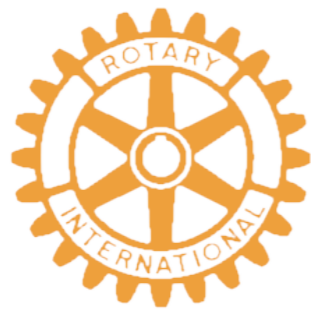

Precio Número \$ 3.000
 En Beneficio Proyectos del Club Rotario.
contacto@rotaryolmue.blog

Premio	Detalle	Entrega en:
1	Alojamiento 2 personas / 2 noches	Cabañas Rayün en Olmué
2	Limpieza Dental para 2 personas	Dr. Nelson Pardo en Valparaíso
3	Vale Bencina por \$ 80.000 pesos	Copec Placilla
4	Parrillada para 2 personas	Restaurant Doña Anita en Olmué
5	Set de Belleza SNAILY	Dirección número premiado
6	Minipimer	Dirección número premiado
7	Audífonos inalámbricos bluetooth	Dirección número premiado
8	Servicio de Onces para 2 personas	Hosteria El Copihue en Olmué
9	Juguetes	Dirección número premiado

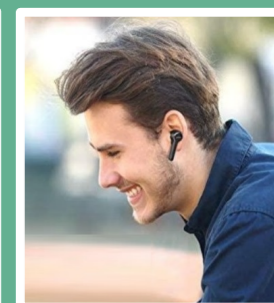
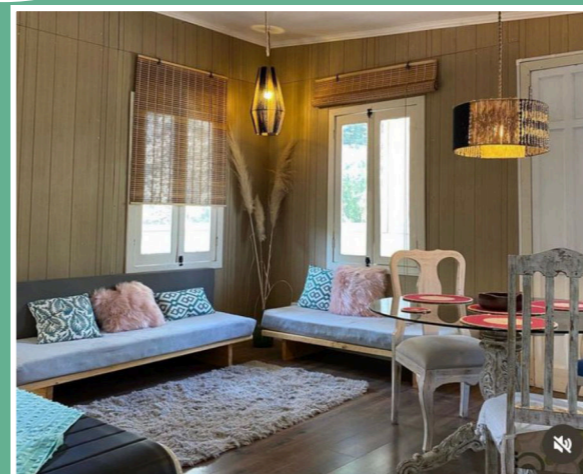

Sorteo sábado 8 de junio 2024, a las 15.00 horas.

Mas Información en: Www.RotaryOlmue.Blog/Rifa



The
Rotary
Foundation



DONA HOY



La Fundación Rotaria transforma tus contribuciones en proyectos de servicio que cambian vidas en nuestras comunidades locales y de todo el mundo.

Con tu apoyo, podemos trabajar con las comunidades para mejorar la vida de las personas que viven en tu comunidad y en otros rincones del mundo. Un regalo adicional hoy puede proporcionar filtros para limpiar el agua potable, proteger a los niños de enfermedades como la polio, ayudar a las familias a reponer el ganado tras una catástrofe o suministrar equipos médicos para que los recién nacidos tengan un comienzo saludable.



BIENESTAR & SALUD



Salud Mental

fortalecer nuestra respuesta

Por Organización Mundial de la Salud (OMS)

Actuar sobre los determinantes de la salud mental requiere a veces adoptar medidas en sectores distintos del de la salud, por lo que los programas de promoción y prevención deben involucrar a los sectores responsables de educación, trabajo, justicia, transporte, medio ambiente, vivienda y protección social.

Datos y cifras

- Existen estrategias asequibles, eficaces y viables para promover, proteger y recuperar la salud mental.
- La necesidad de actuar en relación con la salud mental es indiscutible y urgente.
- La salud mental tiene un valor intrínseco y fundamental y es parte integral de nuestro bienestar general.
- La salud mental está determinada por una compleja interacción de factores de estrés y vulnerabilidad individuales, sociales y estructurales.

Conceptos sobre la salud mental

La salud mental es un estado de bienestar mental que permite a las personas hacer frente a los momentos de estrés de la vida, desarrollar todas sus habilidades, poder aprender y trabajar adecuadamente y contribuir a la mejora de su comunidad.

Es parte fundamental de la salud y el bienestar que sustenta nuestras capacidades individuales y colectivas para tomar decisiones, establecer relaciones y dar forma al mundo en el que vivimos.

La salud mental es, además, un derecho humano fundamental.

Y un elemento esencial para el desarrollo personal, comunitario y socioeconómico.

La salud mental es más que la mera ausencia de trastornos mentales. Se da en un proceso complejo, que cada persona experimenta de una manera diferente, con diversos grados de dificultad y angustia y resultados sociales y clínicos que pueden ser muy diferentes.

Las afecciones de salud mental comprenden trastornos mentales y discapacidades psicosociales, así como otros estados mentales asociados a un alto grado de angustia, discapacidad funcional o riesgo de conducta autolesiva. Las personas que las padecen son más propensas a experimentar niveles más bajos de bienestar mental, aunque no siempre es necesariamente así.

Determinantes de la salud mental

A lo largo de la vida, múltiples determinantes individuales, sociales y estructurales pueden combinarse para proteger o socavar nuestra salud mental y cambiar nuestra situación respecto a la salud mental.

Factores psicológicos y biológicos individuales, como las habilidades emocionales, el abuso de sustancias y la genética, pueden hacer que las personas sean más vulnerables a las afecciones de salud mental.

La exposición a circunstancias sociales, económicas, geopolíticas y ambientales desfavorables, como la pobreza, la violencia, la desigualdad y la degradación del medio ambiente, también aumenta el riesgo de sufrir afecciones de salud mental.

Los riesgos pueden manifestarse en todas las etapas de la vida, pero los que ocurren durante los períodos sensibles del desarrollo, especialmente en la primera infancia, son particularmente perjudiciales.

Por ejemplo, se sabe que la crianza severa y los castigos físicos perjudican la salud infantil y que el acoso escolar es un importante factor de riesgo de las afecciones de salud mental.

Los factores de protección se dan también durante toda la vida y aumentan la resiliencia.

Entre ellos se cuentan las habilidades y atributos sociales y emocionales individuales, así como las interacciones sociales positivas, la educación de calidad, el trabajo decente, los vecindarios seguros y la cohesión social, entre otros.

Los riesgos para la salud mental y los factores de protección se encuentran en la sociedad en distintas escalas. Las amenazas locales aumentan el riesgo para las personas, las familias y las comunidades.

Las amenazas mundiales incrementan el riesgo para poblaciones enteras.

Entre ellas se cuentan las recesiones económicas, los brotes de enfermedades, las emergencias humanitarias y los desplazamientos forzados, y la creciente crisis climática.

Cada factor de riesgo o de protección tiene una capacidad predictiva limitada. La mayoría de las personas no desarrollan afecciones de salud mental aunque estén expuestas a un factor de riesgo, mientras que muchas personas no expuestas a factores de riesgo conocidos desarrollan una afección de salud mental. En todo caso, los determinantes de la salud mental, que están relacionados entre sí, contribuyen a mejorar o socavar la salud mental.

Promoción de la salud mental y prevención de las afecciones de salud mental

Las intervenciones de promoción y prevención se centran en identificar los determinantes individuales, sociales y estructurales de la salud mental, para luego intervenir a fin de reducir los riesgos, aumentar la resiliencia y crear entornos favorables para la salud mental. Pueden ir dirigidas a individuos, grupos específicos o poblaciones enteras.

Actuar sobre los determinantes de la salud mental requiere a veces adoptar medidas en sectores distintos del de la salud, por lo que los programas de promoción y prevención deben involucrar a los sectores responsables de educación, trabajo, justicia, transporte, medio ambiente, vivienda y protección social.

El sector de la salud puede contribuir de modo significativo integrando los esfuerzos de promoción y prevención en los servicios de salud, y promoviendo, iniciando y, cuando proceda, facilitando la colaboración y la coordinación multisectoriales.

La prevención del suicidio es una prioridad mundial y forma parte de los Objetivos de Desarrollo Sostenible. Algunas medidas permitirían avanzar considerablemente al respecto, como limitar el acceso a los medios de suicidio, fomentar una cobertura mediática responsable, promover el aprendizaje socioemocional en los adolescentes y favorecer la intervención temprana.

Prohibir los plaguicidas muy peligrosos es una intervención particularmente económica y rentable para reducir las tasas de suicidio.

La promoción de la salud mental de los niños y adolescentes es otra

prioridad, que puede lograrse mediante políticas y leyes que promuevan y protejan la salud mental, apoyando a los cuidadores para que ofrezcan un cuidado cariñoso, poniendo en marcha programas escolares y mejorando la calidad de los entornos comunitarios y en línea.

Los programas de aprendizaje socioemocional en las escuelas son de las estrategias de promoción más eficaces para cualquier país, independientemente de su nivel de ingresos.

La promoción y protección de la salud mental en el trabajo es una esfera de interés creciente, que puede favorecerse mediante la legislación y la reglamentación, estrategias organizacionales, capacitación de gerentes e intervenciones dirigidas a los trabajadores.

Atención y tratamiento de la salud mental

Las iniciativas nacionales de fortalecimiento de la salud mental no deben limitarse a proteger y promover el bienestar mental de todos, sino también atender las necesidades de las personas que padecen afecciones de salud mental.

Esto debe hacerse mediante la atención de salud mental de base comunitaria, que es más accesible y aceptable que la asistencia institucional, ayuda a prevenir violaciones de derechos humanos y ofrece mejores resultados en la recuperación de quienes padecen este tipo de afecciones.

La atención de salud mental de base comunitaria debe proporcionarse mediante una red de servicios interrelacionados que comprendan:

- servicios de salud mental integrados en los servicios de salud generales, ofrecidos comúnmente en hospitales generales y en colaboración con el personal de atención primaria no especializado.
- servicios comunitarios de salud mental a nivel comunitario, que puedan involucrar a centros y equipos comunitarios de salud mental, rehabilitación psicosocial, servicios de apoyo entre pares y servicios de asistencia para la vida cotidiana, y
- servicios que brinden atención de salud mental en los servicios sociales y entornos no sanitarios, como la protección infantil, los servicios de salud escolar y las prisiones.

Dado el enorme déficit de atención de diversas afecciones de salud mental, como la depresión y la ansiedad, los países deben encontrar formas innovadoras de diversificar y ampliar la atención para estas afecciones, por ejemplo mediante servicios de asesoramiento psicológico no especializado o de autoayuda digital.





Oganización Mundial de la Salud

Respuesta de la OMS

Todos los Estados Miembros de la OMS se han comprometido a aplicar el Plan de Acción Integral sobre Salud Mental 2013-2030, cuyo objetivo es mejorar la salud mental por medio de un liderazgo y una gobernanza más eficaces, la prestación de una atención completa, integrada y adaptada a las necesidades en un marco comunitario, la aplicación de estrategias de promoción y prevención, y el fortalecimiento de los sistemas de información, los datos científicos y las investigaciones.

El Atlas de Salud Mental 2020 de la OMS mostró que los países habían obtenido resultados insuficientes en relación con los objetivos del plan de acción acordado.

En el *Informe mundial sobre salud mental: transformar la salud mental para todos*, publicado por la OMS, se hace un llamamiento a todos los países para que aceleren la aplicación del plan de acción y se afirma que todos los países pueden lograr progresos significativos en la mejora de la salud mental de su población si se concentran en las siguientes tres «vías de transformación»:

- aumentar el valor que otorgan a la salud mental las personas, las comunidades y los gobiernos, y hacer

que todas las partes interesadas, de todos los sectores, se comprometan en favor de la salud mental e inviertan en ella;

- actuar sobre las características físicas, sociales y económicas de los medios familiares, escolares, laborales y comunitarios en general a fin de proteger mejor la salud mental y prevenir las afecciones de salud mental, y
- fortalecer la atención de salud mental para que todo el espectro de necesidades en la materia sea cubierto por una red comunitaria y por servicios de apoyo accesibles, asequibles y de calidad.

La OMS hace especial hincapié en la protección y la promoción de los derechos humanos, el empoderamiento de las personas que experimenten afecciones de salud mental y la elaboración de un enfoque multisectorial en que intervengan diversas partes interesadas.

La OMS sigue trabajando a escala nacional e internacional, en particular en entornos humanitarios, para proporcionar a los gobiernos y asociados el liderazgo estratégico, los datos científicos, las herramientas y el apoyo técnico necesarios para fortalecer una respuesta colectiva a la salud mental y permitir una transformación que favorezca una mejor salud mental para todos.



BANCO de AYUDAS TÉCNICAS



Contamos con
tu **aporte**
Www.RotaryOlmue.Blog

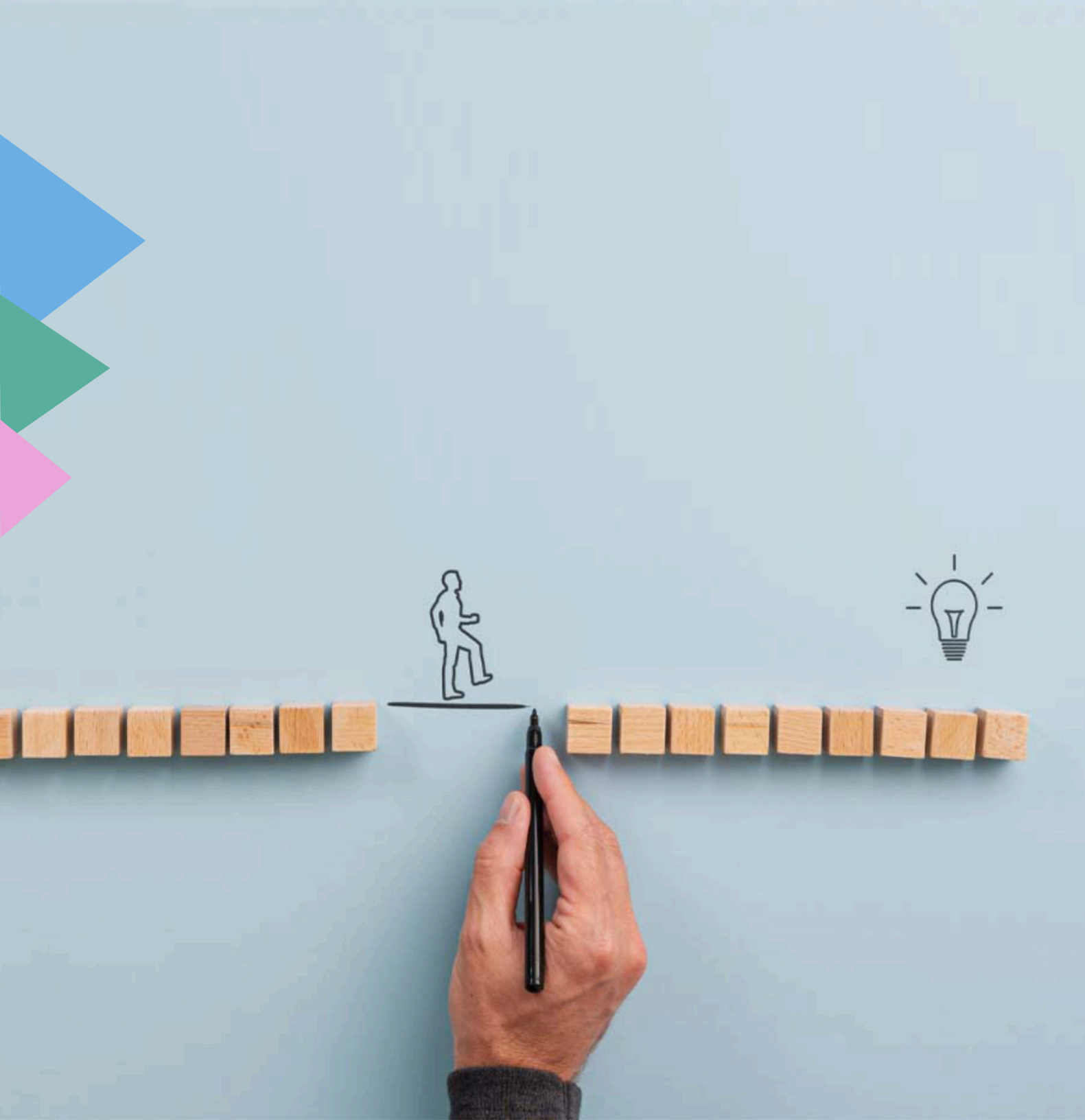

Salud Mental

La mejor forma de mejorarla, hoy en día, es también la más complicada de poner en práctica.

Por Cristina Vila

Cambiar nuestra mentalidad de un día para otro no será sencillo, pero sí que es completamente necesario.



Mejorar nuestra salud mental es imprescindible para ser felices. Es algo de lo que hemos tardado años en darnos cuenta, pero que ya no podemos dejar de obviar. Por ello, son miles de consejos los que recibimos en nuestro día a día sobre cómo cuidarla: haciendo deporte, meditando, leyendo o, por supuesto, yendo a terapia.

Sin embargo, hay un consejo que seguro que no hemos escuchado tanto y que puede ser el primer paso para poder vivir de forma más tranquila y feliz. Se trata de aceptar la incertidumbre.

Algo que, de primeras, puede sonar sencillo, pero que, definitivamente no lo es. La incertidumbre, es lo desconocido, la distancia que hay entre nuestros problemas y sus soluciones, entre nuestras preguntas y sus respuestas.

Pero también es un espacio lleno de posibilidades, que pueden suponer un reto personal que nos haga crecer, evolucionar y aprender. El no saber ciertas cosas, como nuestro futuro, puede darnos miedo, y es normal.

Solemos evitar la incertidumbre, en lugar de verla con la perspectiva de que puede ser lo que necesitamos para dar un paso más en nuestra vida. Cuando la aceptamos, estamos reconociendo que no tenemos las respuestas a todo y que nos estamos adentrando en un punto de partida hacia algo nuevo que nos hará encontrar nuestro mayor potencial y la mejor versión de nosotros mismos. Y es que lo cierto es que, a veces, la obsesión por tener el control de todo puede deteriorar nuestra salud mental, provocándonos estrés y ansiedad cuando las cosas no salen como esperábamos. El enfrentarnos a la incertidumbre nos hará relajarnos y hacemos más fuertes ante las dificultades. Somos capaces de dejar de lado esa necesidad de control que tenemos.

En estos momentos es cuando más creativos podemos ser, porque no hay nada que nos ate ni que nos frene, porque estaremos viviendo sin expectativas de nada. Aparecen entonces ideas que, quizás, no se nos hubieran ocurrido de ninguna otra forma.

Esta curiosidad que nos nace transforma la ansiedad que sentíamos en ilusión por hacer y conocer cosas nuevas, además de permitirnos ser más flexibles a la hora de vivir nuestra vida.

Eso sí: está claro que del dicho al hecho hay un paso, y que adoptar esta mentalidad no será tan fácil como creemos. No podemos cambiar de un día para otro nuestra forma de pensar y actuar. Debemos esforzarnos en ello porque nos dará la libertad de elegir nuestro propio camino. Hay ciertas formas de hacerlo.

La primera es cultivar esa curiosidad de la que ya hemos hablado. Esa que nos invita a emocionarnos por explorar nuevos mundos y posibilidades, a vivir experiencias personales y aprender de ellas.

Este proceso también requerirá de paciencia. No siempre podemos ver las cosas con una mentalidad positiva, ni adentrarnos en algo sin ningún tipo de expectativa.

Seguramente, seguiremos viviendo momentos en que los que la incertidumbre nos agobie, pero debemos tener paciencia y saber que ello pasará. Poco a poco, podemos ir adoptando ese nuevo punto de vista y apreciar el camino de nuestra vida, incluso cuando haya baches y obstáculos de por medio.

De la misma forma, debemos saber que el fracaso siempre es parte de todo camino y que es necesario para seguir progresando. La incertidumbre implica prueba o error, porque no tenemos todas las soluciones que necesitamos. Solo debemos procurar aprender de ello e ir adaptándonos a todo lo que vaya surgiendo.

Al final, enfrentamos a la incertidumbre es el primer paso para mejorar nuestra salud mental y, a la larga, vivir una vida que merezca la pena, en la que hayamos conseguido ser felices.

Debemos transformar el miedo que nos da hacer cosas nuevas, en ilusión y emoción por conocer nuevos mundos.

DEPORTE & LA BUENA VIDA

Caldillo de Congrio

Esta receta se hizo famosa por el poema "Oda al caldillo de congrio" de Pablo Neruda, donde el célebre poeta chileno exalta los sabores del Pacífico con este nutritivo y reconfortante plato.

Presentamos una versión inspirada en las descripciones poéticas de Neruda.

Por Comunicaciones RC Olmué



Ingredientes

Congrio, en trozos - 1 kilo
Camarones cocidos - 300 gramos
Crema de leche - 100 cc

1 Ajo
2 Cebollas grandes
1 Pimentón rojo
2 Puerros
4 Tomates

Aceite de oliva - 50 cc
Jugo de 1 Limón
Vino blanco - 2 copas

A gusto: Ají de color
Cilantro
Comino
Laurel
Paprika
Perejil
Pimienta
Sal

Instrucciones

Preparar el sofrito: En una olla grande, calienta un poco de aceite de oliva y sofríe las cebollas hasta que estén transparentes. Añade el ajo, los puerros y el pimentón rojo, cocinando hasta que empiecen a ablandarse.

Añadir los tomates y las especias: Incorpora los tomates, cortados en cuartos, la paprika y el ají de color. Mezcla bien y cocina por unos minutos hasta que el tomate reduzca un poco.

Desglasar con vino: Vierte el vino blanco y deja que hierva a fuego lento durante unos minutos para que el alcohol se evapore, añade el agua y el limón a la olla.

Agregar congrio, camarones y el caldo: Agrega los camarones dándoles una pequeña cocción, luego incorpora los trozos de congrio en la olla. Cubre con el caldo de pescado y añade las hojas de laurel. Sazona con sal y pimienta al gusto.

Cocinar el caldo: Deja que el caldo hierva a fuego medio-bajo durante aproximadamente 20-25 minutos, o hasta que el congrio esté completamente cocido y el caldo haya adquirido un sabor intenso. Añade la crema de leche y dejala reposar un rato.

Servir: Rectifica la sazón, y sirve caliente en cuencos, espolvoreando perejil fresco picado por encima para añadir un toque de frescura.

Este caldo es un plato reconfortante que combina perfectamente con un buen pan crujiente para absorber los sabores del mar y de la tierra, tal como Neruda lo habría disfrutado.

¡Esperamos les guste este homenaje culinario al gran poeta!



Oda al Caldillo de Congrio

Es una composición escrita por el poeta chileno, y premio nobel de literatura de 1971, Pablo Neruda en honor a un plato típico de la gastronomía de Chile, haciendo un juego entre la preparación y los sabores del plato, en el restaurante *Chez Camilo* de la localidad de El Quisco / Valparaíso.

En el mar
tormentoso
de Chile
vive el rosado congrio,
gigante anguila
de nevada carne.

Y en las ollas
chilenas,
en la costa,
nació el caldillo
grávido y succulento,
provechoso.

Lleven a la cocina
el congrio desollado,
su piel manchada cede
como un guante
y al descubierto queda
entonces
el racimo del mar,
el congrio tierno
reluce
ya desnudo,
preparado
para nuestro apetito.

Ahora
recoges
ajos,
acaricia primero
ese marfil
precioso,
huele
su fragancia iracunda,
entonces
deja el ajo picado
caer con la cebolla
y el tomate
hasta que la cebolla
tenga color de oro.

Mientras tanto
se cuecen
con el vapor
los regios
camarones marinos
y cuando ya llegaron
a su punto,
cuando cuajó el sabor
en una salsa
formada por el jugo
del océano

y por el agua clara
que desprendió la luz
de la cebolla,
entonces
que entre el congrio
y se sumerja en gloria,
que en la olla
se aceite,
se contraiga y se impregne.

Ya sólo es necesario
dejar en el manjar
caer la crema
como una rosa espesa,
y al fuego
lentamente
entregar el tesoro
hasta que en el caldillo
se calienten
las esencias de Chile,
y a la mesa
lleguen recién casados
los sabores
del mar y de la tierra
para que en ese plato
tú conozcas el cielo.



Censo 2024 ▾

Etapas Previas ▾

Noticias y Videos ▾

Contacto



Verificador de personal en terreno



¿Dónde está el Censo?

Síguenos en redes sociales:



Facebook
@Censo2024



Instagram
@Censo2024



Youtube
@Censo2024



Revisa tu Postulación

Ingresar



Cuestionario Censal

Ingresar



Censo en Línea

Ingresar

Fachada tejida con cestas

El nuevo edificio se convertirá en el eje central del campus universitario, complementando las estructuras históricas existentes y proporcionando un espacio público muy necesario para Bogotá, Colombia.

Por Kat Barandy



Fachada tejida con cestas

Project info:

Título del proyecto: Escuela de Diseño y Espacio de Creadores de la Universidad Ean

Arquitectura: Heatherwick Studio

Ubicación: Bogotá, Colombia

Cliente: Universidad Ean | @universidad_ean



ARQUITECTURA INSPIRADA EN LA ARTESANÍA LOCAL DE BOGOTÁ

Heatherwick Studio ha sido elegido para crear una escuela de diseño y un espacio para creadores para la Universidad Ean de Colombia, una de las principales universidades centradas en la sostenibilidad.

El nuevo edificio se ubicará en el actual campus de la universidad, en la céntrica calle 72 de Bogotá, una de las principales vías de la ciudad. El edificio de siete plantas se reconocerá enseguida por su singular fachada formada por coloridas columnas artesanales y terrazas abiertas. Esta arquitectura lúdica se inspira en la cestería werregue, una técnica de tejido tradicional propia de la comunidad indígena wounaan de Colombia. Este proyecto será el primer edificio de Heatherwick Studio en Sudamérica, y se prevé que las obras comiencen en 2025.

ESTRATEGIAS DE DISEÑO BIOFÍLICO

El nuevo edificio se convertirá en el eje central del campus, complementando las estructuras históricas existentes y proporcionando un espacio público muy necesario para Bogotá (Colombia).

Los arquitectos también están desarrollando materiales innovadores para la fachada que resistan la elevada altitud de Bogotá y la intensa luz solar, garantizando así la longevidad del edificio.

‘La creatividad es esencial en Bogotá’, afirma Eliot Postma, jefe de grupo y socio de Heatherwick Studio. ‘Está en todas partes. Queremos que los estudiantes se sientan orgullosos de su campus incluso antes de entrar en el edificio. La plaza pública sirve de oasis comunitario en medio del ajetreado entorno urbano’.

Según el equipo, Colombia es el segundo país del mundo con mayor biodiversidad, y Bogotá es un líder reconocido en desarrollo sostenible. La Universidad EAN pretende celebrar este hecho incorporando el bosque nuboso que rodea la ciudad al diseño del nuevo edificio. El diseño biofílico de los arquitectos incluirá especies vegetales locales en las terrazas abiertas, con lo que se acercará la naturaleza a la ciudad y se cumplirán los compromisos de la ciudad como signataria de la Declaración sobre la Naturaleza Urbana del C40.





Surimi:

el alimento milenario de origen japonés con el que enriquecer tu alimentación

La historia que dio vida a uno de los alimentos más populares de la gastronomía nipona: el surimi.

Por Comunicaciones RC Olmué

El surimi, un producto que hoy en día es popularmente asociado con los "palitos de cangrejo" o "imitación de carne de cangrejo", tiene un origen histórico bastante antiguo y culturalmente rico, principalmente en Asia. La palabra "surimi" es de origen japonés y significa "carne picada", que describe el proceso básico de su fabricación. Aquí te contamos más sobre su historia:

Orígenes

El surimi se originó en Japón hace más de 900 años. Su desarrollo fue motivado por la necesidad de preservar el pescado. En una época sin refrigeración, los métodos de conservación del pescado eran vitales para la dieta japonesa. El proceso original de surimi implicaba desmenuzar la carne de pescado fresco, lavarla repetidamente para eliminar el olor y el sabor, y luego mezclarla con conservantes naturales como la sal. Posteriormente, esta pasta de pescado se cocinaba y moldeaba en diversas formas.

Evolución y Técnicas

A lo largo de los siglos, la técnica de hacer surimi se refinó. Durante el período Edo en Japón (1603-1868), el surimi se convirtió en un ingrediente popular en varias formas de cocina japonesa, incluyendo la elaboración de kamaboko (pastel de pescado al vapor) y varios tipos de productos fermentados.

Expansión y Modernización

En el siglo XX, la producción de surimi experimentó cambios significativos, especialmente en su industrialización. Los avances en la refrigeración y la congelación ayudaron a estabilizar la producción a gran escala y a mejorar la conservación del surimi.

Estos avances también permitieron la exportación de surimi a mercados fuera de Japón.

En la década de 1960, científicos japoneses desarrollaron métodos para congelar surimi sin perder su calidad, lo que facilitó su comercialización global. Esto coincidió con un declive en las poblaciones de pescado utilizadas tradicionalmente para el surimi, lo que llevó a los productores a utilizar especies más abundantes y menos costosas como el abadejo de Alaska.

Internacionalización y Diversificación

A medida que el surimi se popularizó fuera de Japón, comenzó a adaptarse a los gustos locales y a incorporarse en una variedad de productos alimenticios. En Estados Unidos y Europa, el surimi se popularizó en forma de imitación de carne de cangrejo, utilizada comúnmente en ensaladas, sushi y otros platos.

Hoy en día

Actualmente, el surimi es un producto global que se encuentra en una amplia gama de preparaciones culinarias. Aunque es más conocido en su forma occidentalizada como imitación de carne de cangrejo, en Asia sigue siendo un ingrediente tradicional en muchos platos regionales.

El surimi ha evolucionado desde sus humildes comienzos como un método de conservación del pescado hasta convertirse en un producto alimenticio versátil y global, demostrando cómo las técnicas culinarias pueden trascender fronteras y adaptarse a lo largo del tiempo.



EDUCACIÓN & TECNOLOGÍA



El aerogenerador biomimético que aprende del vuelo del cóndor

Una tecnología basada en las alas del cóndor andino, podría mejorar la eficiencia de las palas de los molinos a la hora de generar energía eólica.

Con tres metros de envergadura, el cóndor se considera una de las aves de mayor tamaño del mundo. Este animal en peligro de extinción es capaz de volar trescientos kilómetros en un solo día sin apenas batir sus alas y gracias a un experto aprovechamiento de las corrientes de aire. Esta habilidad, desarrollada a lo largo de millones de años de evolución, ha servido como fuente de inspiración para un grupo de investigadores de la Universidad de Alberta en Canadá que acaba de presentar un accesorio biomimético que mejora en un 10 % la eficiencia de los aerogeneradores. Te contamos cómo funciona y si será viable su implantación comercial.

Optimizar las palas de un aerogenerador gracias a un winglet biomimético

En un contexto con un peso cada vez mayor de las energías renovables, la energía eólica es una de las más eficientes y consolidadas. Tanto es así que el Global Wind Energy Council espera que suministre el 20 % de la energía del mundo para el año 2030. Es comprensible, por tanto, que los esfuerzos vayan encaminados ahora a mejorar la capacidad de producción por aerogenerador. Esta evolución se está consiguiendo, principalmente, ampliando el tamaño de cada unidad y optando por su instalación en plataformas costeras.

Sin embargo, aún hay margen de mejora en el diseño aerodinámico de las palas.

Todo el que esté mínimamente familiarizado con el mundo de la aviación habrá visto que gran parte de los aviones integran alas con la punta levemente doblada. Es lo que se conoce como winglet o dispositivo de punta alar. Este diseño biomimético mejora la aerodinámica y la eficiencia energética de las aeronaves. Y esto nos lleva a los aerogeneradores, otro artefacto en el que la aerodinámica es crucial a efectos de mejorar la eficiencia.

Hasta ahora se había planteado el uso de winglets en aerogeneradores, pero no estaba muy claro si la solución mejoraba la eficiencia tan solo debido al mayor tamaño de las palas. El deseo de despejar esta incógnita llevó a un equipo de científicos de la Universidad de Alberta a contactar con una empresa canadiense que utiliza la naturaleza como fuente de inspiración para optimizar energías renovables.

Uno de sus últimos hallazgos había sido un diseño biomimético basado en las alas del cóndor, que tan solo bate sus alas un 1 % del tiempo para mantenerse en el aire.

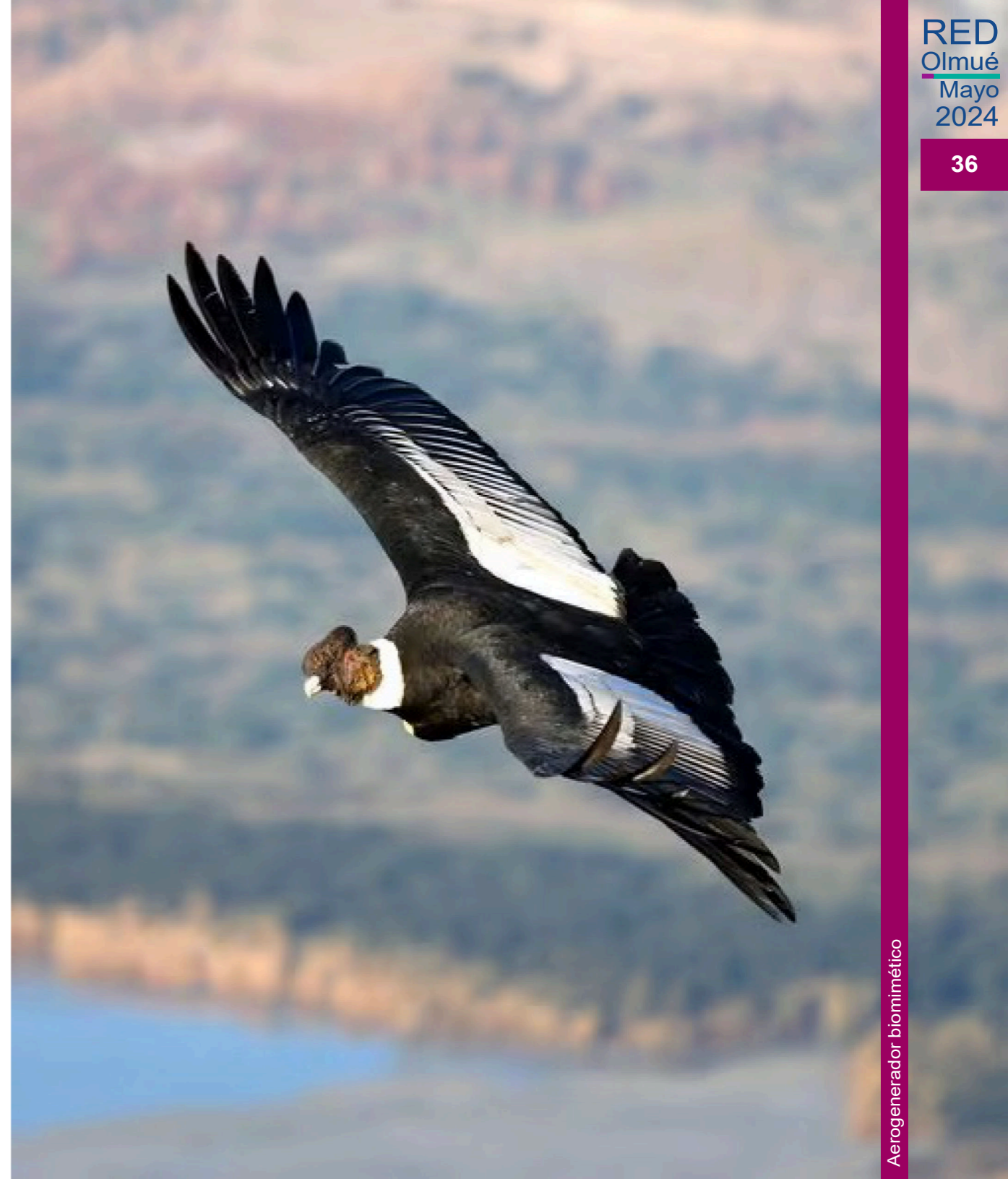

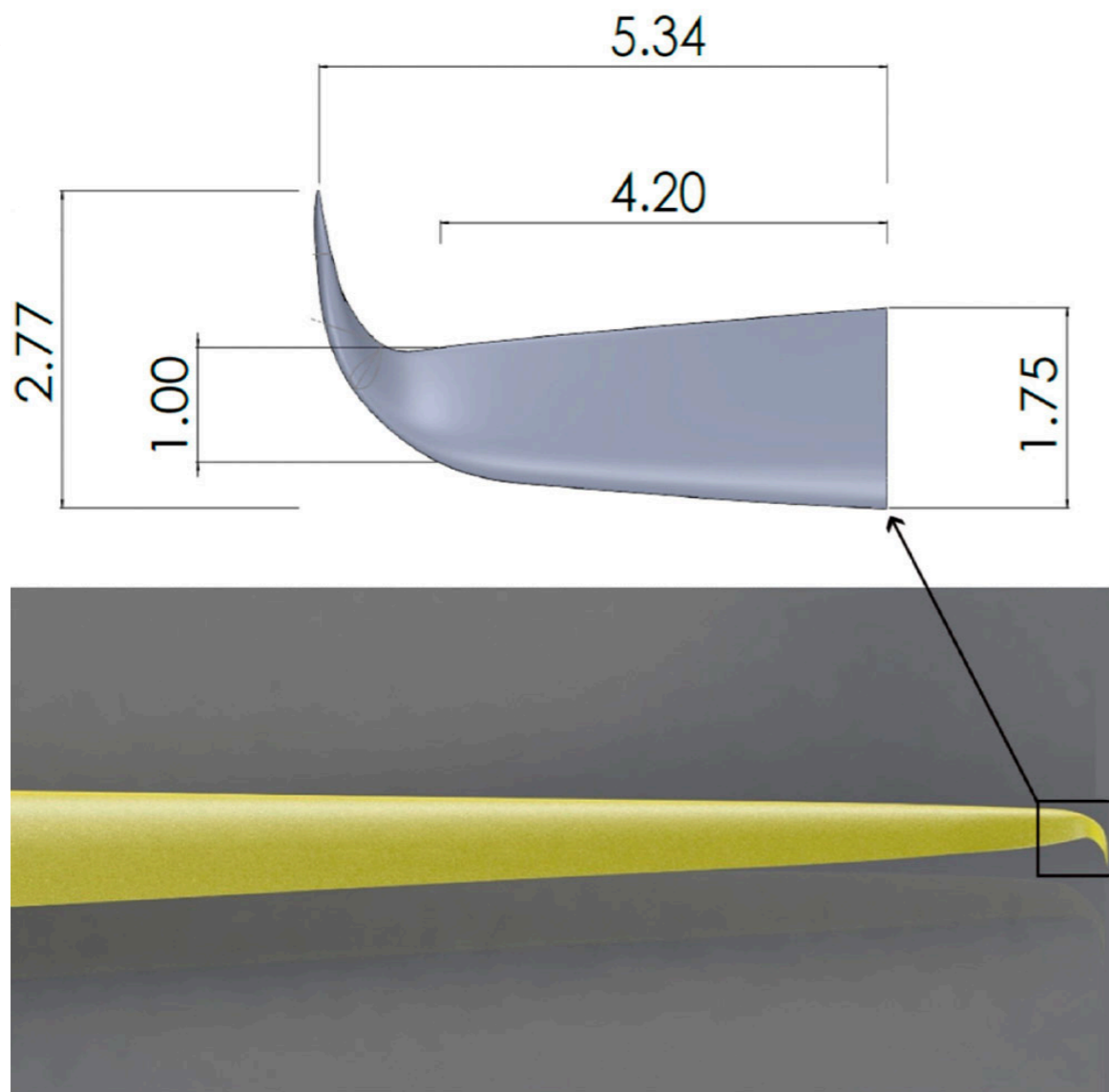

El Proyecto Cóndor

El winglet desarrollado por los canadienses es una estructura de 5,35 metros de largo que se puede instalar en las palas de aerogeneradores ya en funcionamiento, una práctica conocida como retrofiting. Bautizado como Proyecto Cóndor, este tipo de enfoque biomimético aún se encuentra en fase de pruebas en la industria aeronáutica, pero los investigadores de la Universidad de Alberta quisieron comprobar su eficacia en el campo de los aerogeneradores.

Tras llevar a cabo pruebas de laboratorio con simulaciones basadas en la pala de un aerogenerador de 10 MW con el dispositivo de punta alar del Proyecto Cóndor, acaban de publicar sus resultados en la revista científica Energy.

Los investigadores han constatado que los winglets inspirados en el cóndor incorporados a las palas de los aerogeneradores mejoran la aerodinámica al disminuir la resistencia y aumentar la sustentación. Esta innovación se traduce en un flujo de aire más uniforme y una mayor eficiencia en la generación de energía. Las cifras finales apuntan a ganancias de eficiencia en torno al 10 % en condiciones óptimas. En principio, estas ganancias bastarían para compensar el coste de instalar este tipo de dispositivos inspirados en la naturaleza.

Aerogeneradores silenciosos como búhos

La biomimética o biomimesis es una rama de la ciencia orientada a resolver problemas humanos partiendo de sistemas naturales y principios biológicos. Las alas del cóndor son uno de muchos ejemplos de estas tecnologías innovadoras; y no hace falta irse muy lejos para encontrar otros.

De hecho, la misma empresa canadiense también ha desarrollado soluciones para optimizar las prestaciones de los aerogeneradores basadas en otros pájaros. Más concretamente, ha presentado una tecnología cuyo proceso de diseño está basado en las alas de los búhos.

El vuelo de estas aves nocturnas es prácticamente silencioso para garantizar la captura de sus presas. Esta característica, lograda por la configuración de sus alas, ha inspirado el desarrollo de una solución biomimética que permite reducir el ruido de los aerogeneradores en hasta 8 decibelios, tal como la compañía ha constatado en pruebas llevadas a cabo en túneles de viento. Si quieres conocer otros hallazgos del mundo biomimético, te recomendamos este artículo sobre estrategias de eficiencia energética inspiradas en diversos organismos.



Desarrollan una pintura autolimpiable que purifica el aire

Gracias a la nanotecnología, una pintura autolimpiable fotocatalítica mantendrá las fachadas limpias y eliminará la polución aérea.

La cal es probablemente uno de los materiales “inteligentes” más antiguos que existen. De hecho, se han encontrado indicios de su uso hace 7500 años en Jordania para revestir paredes y suelos. Se trata de un material antiséptico que, además, permite reducir la temperatura de las casas gracias a sus propiedades reflectantes. Siguiendo esa tradición histórica, en nuestra época también se ha explorado el uso de pinturas con llamativas propiedades, tales como una pintura refrigerante que permite a una vivienda ahorrar hasta un 60 % de energía. Un laboratorio de Viena acaba de dar un nuevo paso en esa dirección, esta vez con una pintura autolimpiable y sostenible que purifica el aire.

Pintura autolimpiable por medio de nanopartículas

La innovadora pintura que han presentado es capaz de atrapar partículas contaminantes y descomponerlas por medio de la radiación ultravioleta. La reacción química logra que las partículas pierdan su toxicidad y, al fragmentarse, que se desprendan de la superficie sobre la que se ha aplicado la pintura en primera instancia.

Los investigadores del Instituto de Química de Materiales de la Universidad de Viena (TU Wien) han trabajado en el uso de nanopartículas de óxido de titanio para alcanzar el efecto deseado.

Hasta ahora se conocían las propiedades de este material, pero su uso en pinturas autolimpiables era problemático, ya que reducía la durabilidad y propiciaba la aparición de grietas. Además, se requería la aplicación de una radiación ultravioleta intensa para lograr el efecto fotocatalítico.

Para salvar este escollo, han recurrido a átomos de fósforo, nitrógeno y carbono, que han añadido a las nanopartículas. De este modo, han conseguido cambiar la longitud de onda con la que se produce el efecto y ahora basta con la luz solar. El producto final, que puede añadirse a cualquier pintura autolimpiable comercial, ha mostrado una eficiencia del 96 % a la hora de eliminar las partículas tóxicas.

En el experimento, los materiales se han obtenido a partir de residuos metálicos y orgánicos reciclados. Por un lado, el óxido de titanio procede de chatarra metálica, mientras que los otros compuestos orgánicos se han extraído de hojas de olivo caídas.

En principio, el equipo de investigación no ha indicado si el nuevo aditivo es compatible con cualquier gama de colores o solo con uno en concreto como el blanco. Por ahora, las pruebas siguen su curso a efectos de una futura comercialización del producto. Si lo consiguen, esperan que el material resultante purifique el aire, se limpie solo y, además, ofrezca una mayor durabilidad que las pinturas convencionales.

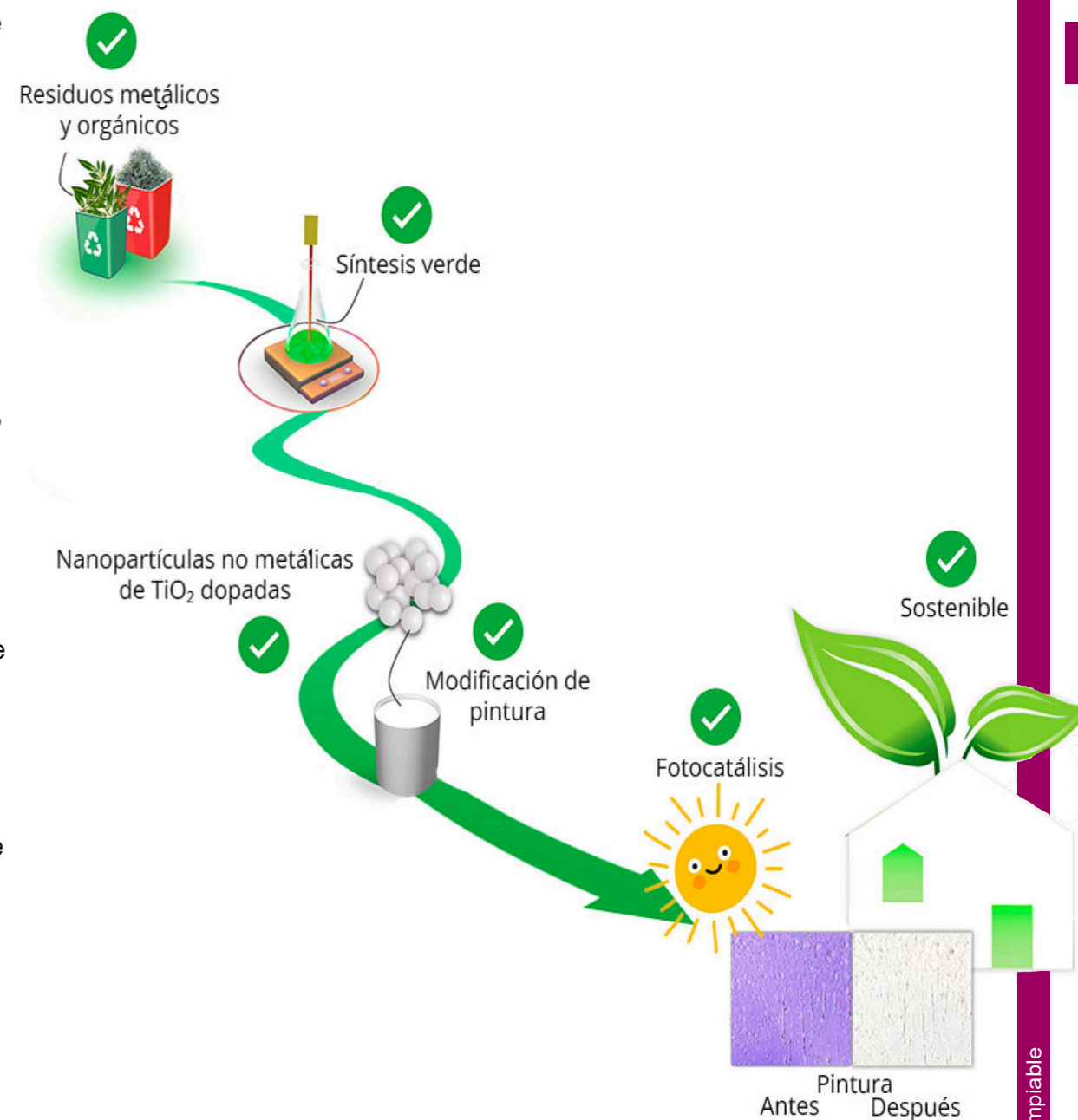

¿Qué es una pintura fotocatalítica?

Las pinturas fotocatalíticas representan una innovación tecnológica en el campo de los recubrimientos con capacidades limpieza autónoma y descontaminación. Este tipo de pintura autolimpiable se basa en la fotocatalisis, un proceso que utiliza la luz (normalmente la luz ultravioleta del sol) para activar un catalizador (en la mayoría de los casos, dióxido de titanio) presente en la pintura, lo que a su vez descompone sustancias orgánicas e inorgánicas que se encuentren en la superficie pintada o en el aire circundante.

Las propiedades de las pinturas fotocatalíticas incluyen:

Autolimpieza. La capacidad de descomponer la suciedad y los contaminantes orgánicos en la superficie, facilitando que estos se eliminen con la lluvia o un enjuague ligero, lo que reduce la necesidad de limpieza y mantenimiento.

Descontaminación del aire. Al descomponer contaminantes nocivos como óxidos de nitrógeno y compuestos orgánicos volátiles presentes en el aire, estas pinturas contribuyen a mejorar la calidad del aire y previenen el llamado “síndrome del edificio enfermo”.

Propiedades antibacterianas y antifúngicas. La descomposición de microorganismos en las superficies previene el crecimiento de moho, hongos y bacterias.

Durabilidad. La capacidad fotocatalítica también puede contribuir a la protección de la superficie pintada contra la degradación por la luz UV y otros factores ambientales, prolongando su vida útil.

Si los avances logrados por el laboratorio de Viena llegan a buen puerto, es posible que en un futuro podamos vivir en ciudades más limpias y sostenibles. De hecho, ya existen algunos ejemplos del potencial de este tipo de pinturas en ciudades como Madrid.





QR

Por ChatGPT

El código QR (Quick Response Code) es un tipo de código de barras bidimensional que fue desarrollado en 1994 por Masahiro Hara y su equipo de ingenieros de la compañía japonesa Denso Wave, una subsidiaria de la empresa Toyota. La creación del código QR fue motivada por la necesidad de un sistema que permitiera codificar más información y que fuera capaz de ser decodificado a una velocidad más rápida que los códigos de barras tradicionales.

Objetivos de su Creación

El principal objetivo de la creación del código QR era mejorar y acelerar el proceso de seguimiento de componentes en la industria manufacturera de vehículos. Los códigos de barras convencionales no podían contener suficiente información ni eran lo suficientemente rápidos en su lectura para las exigentes operaciones de la producción de automóviles. Los códigos QR, en cambio, pueden almacenar una gran cantidad de información en un espacio pequeño y pueden ser escaneados rápidamente desde cualquier ángulo, lo que los hace ideales para aplicaciones industriales rápidas y eficientes.

Características del Código QR

- Capacidad de Almacenamiento: Un código QR puede almacenar hasta 7,089 caracteres numéricos, 4,296 caracteres alfanuméricos, o 2,953 bytes de datos binarios.
- Rapidez de Escaneo: Pueden ser escaneados rápidamente desde cualquier dirección gracias a los patrones de posición que tienen en tres de las cuatro esquinas.

- Tolerancia a Errores: Los códigos QR tienen niveles ajustables de corrección de errores. Esto significa que incluso si una parte del código está dañada o sucia, aún es posible recuperar toda la información.

Evolución y Uso

Aunque inicialmente fue desarrollado para la industria automotriz, el uso del código QR se ha expandido enormemente a otras industrias y aplicaciones. Hoy en día, se utilizan en publicidad y marketing, entradas electrónicas, tarjetas de visita, educación, y en la gestión de inventarios y logística, entre otros. Además, han ganado una notable popularidad en aplicaciones móviles, especialmente para acceder a sitios web, autenticar usuarios, promociones, y más, simplemente escaneando el código con un smartphone.

Denso Wave decidió no ejercer el derecho de patente sobre el código QR, lo que ha permitido que su uso se expanda libremente y se integre ampliamente en diversas tecnologías y plataformas sin restricciones legales o costos de licencia. Esta decisión ha sido crucial para la adopción global del código QR.



Sitios Web
Creador
Plantillas

Dominios
Venta &
Gestión

Marketing
Suite Digital

SSL
Certificados

Hosting
VPS

Email
Personalizado



WWW.THE-INTERNET.AGENCY

Dominios
Web Hosting
Seguridad
Email & Más
Crea tu Sitio
Tienda On Line
Fácil y Rápido



Www.The-Internet.Agency



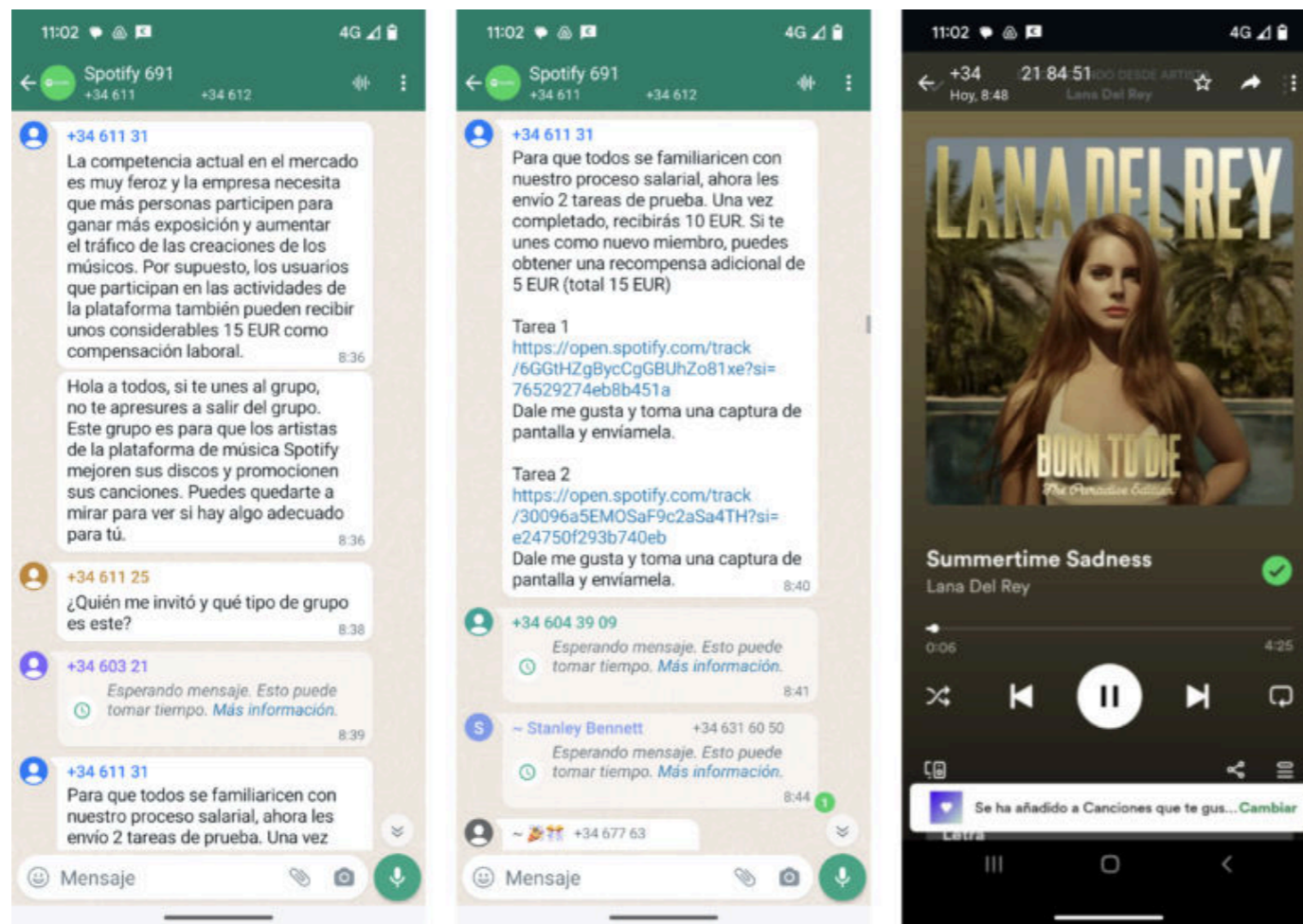

Posverdad y astroturfing.

Es Internet, estúpido.

Escrito por Hipólito Ledesma

Lunes 15 de abril de 2024, alguien desconocido me añade a un grupo denominado «Spotify 691» junto con otros cien de números móviles que desconozco. Inmediatamente, la persona que administra el grupo ofrece «tareas» sencillas con las que se puede ganar cinco o diez euros, cantidad que se puede ir acumulando hasta los € 300 diarios según el nivel de actividad. Las tareas son bastante sencillas, darle «me gusta» a canciones de Spotify y mandar el comprobante.

Al momento, varias «personas» con teléfonos móviles nacionales, pero con nombres tan arraigados en la onomástica nacional como Shannon, Carol o Ronnie, mandan sus capturas de pantalla de la tarea realizada. Con la misma velocidad, los administradores les envían el dinero a través de *bizum* y los reseñadores comparten capturas bancarias en la comunidad recién creada, sin molestarse en borrar nombres o cuentas. Estas rápidas acciones junto con mensajes de «confianza» consiguen una avalancha de me gustas en las canciones propuestas. Tras media hora solo ocho de las cien personas se han dado de baja del grupo. ¡Malditos *haters* de Lana del Rey!

Y así, amigos, es como funciona internet: «linkbuilding» para el posicionar artificialmente en los buscadores y «astroturfing» para manipular la percepción pública de un producto, servicio o empresa.

La palabra «astroturfing» tiene una curiosa etimología, proviene de AstroTurf, una marca de césped artificial. El concepto de «astroturfing» se basa en la idea de algo que pretende ser natural pero es, de hecho, completamente artificial o fabricado.

El término fue acuñado para describir las tácticas utilizadas en política y marketing para crear la impresión de un movimiento de base «grassroots movement», que en inglés se refiere a una acción espontánea surgida del pueblo, cuando en realidad es una iniciativa planificada y financiada desde arriba o por intereses ocultos. Así, «astroturfing» se refiere a una «grassroots» falsa o una campaña de apoyo de pega, al igual que el césped artificial es una versión sintética del césped natural.

El «astroturfing» es un fenómeno creciente que se ha extendido a varios ámbitos de la sociedad, más allá de la política y el marketing. Este término fue acuñado en 1985 por el senador estadounidense Lloyd Bentsen, quien lo utilizó para describir las campañas de cartas masivas organizadas por grupos de presión que intentaban pasar como espontáneas.

Hay casos notorios que ilustran esta práctica, como el de Walmart en 2006, donde se descubrió que la empresa enviaba cartas a los periódicos elogiándose a sí misma a través de una campaña orquestada por su compañía de relaciones públicas. La legalidad del «astroturfing» varía según la región.

En lugares como la Unión Europea y Estados Unidos, existen regulaciones estrictas para garantizar transparencia en la publicidad y el cabildeo. Además, las redes sociales han potenciado el «astroturfing», facilitando el uso de cuentas falsas o bots para simular popularidad o consenso.

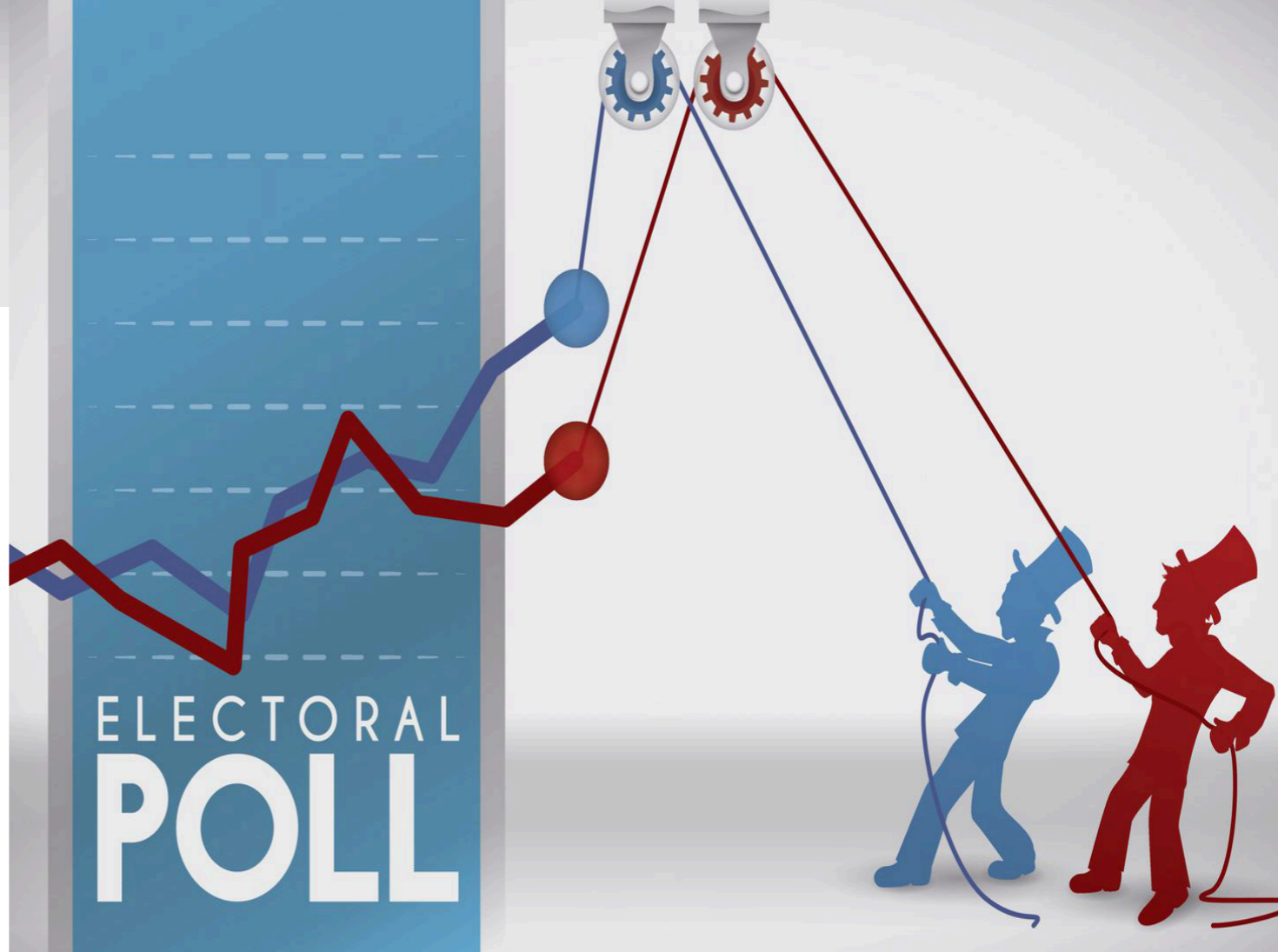

Frente a esta creciente problemática, han surgido herramientas tecnológicas diseñadas para detectar y mitigar esta práctica, como algoritmos que identifican comportamientos no auténticos y análisis de redes para detectar coordinación entre cuentas. Estas innovaciones reflejan los esfuerzos continuos para combatir la manipulación de la opinión pública en la era digital. Un ejemplo de éxito de contramedidas es el algoritmo que Ricardo Galli incorporó al agregador de noticias *Meneame*.

En esta plataforma donde los usuarios pueden enviar y votar artículos utiliza un algoritmo especial para calcular la relevancia de las noticias, que no solo considera la cantidad de votos que recibe un artículo, sino también otros factores como la diversidad de los votantes para evitar que grupos coordinados de usuarios puedan manipular fácilmente los resultados.

También fomenta una comunidad activa y comprometida que puede reportar y moderar contenido que parezca sospechoso, ayudando así a mantener la integridad de la plataforma.

Estas medidas buscan crear un entorno más justo y representativo de los intereses reales de los usuarios.

La proliferación del «astroturfing» y el «linkbuilding» no ético en el ámbito digital plantea profundas interrogantes filosóficas sobre la naturaleza de la autenticidad y la verdad en nuestra era contemporánea. Estas prácticas, que manipulan la percepción pública y distorsionan la relevancia de la información en los motores de búsqueda, no son simplemente técnicas de marketing o herramientas políticas; son reflejos de una crisis más amplia de confianza y veracidad en la sociedad, enmarcadas dentro de lo que hoy conocemos como la era de la «posverdad».

El «astroturfing», en particular, puede ser visto como una manifestación de la inquietud platónica acerca de las sombras en la caverna; un engaño que se presenta como realidad, oscureciendo nuestra capacidad para discernir lo verdadero de lo falso. Al crear una ilusión de consenso o popularidad, esta práctica socava el fundamento de la deliberación

democrática, que se basa en la premisa de que la opinión pública es una colección de voces auténticas y no fabricadas.

El resultado es un entorno público en el que el ciudadano común puede sentirse desorientado y cínico, cuestionando no solo lo que lee y escucha, sino también la integridad de quienes proporcionan la información.

Por otro lado, el «linkbuilding» manipulador revela una lucha por el poder en el espacio digital, reminiscente de las observaciones de Foucault sobre el conocimiento y el poder. En este contexto, los enlaces no son meramente conexiones técnicas entre sitios web, sino que son instrumentos de autoridad y credibilidad. Aquellos que dominan esta práctica pueden, en efecto, controlar qué información se considera más relevante o veraz, alterando así la «verdad» que es accesible para la mayoría.

Desde una perspectiva ética, estas prácticas desafían los principios kantianos de honestidad y respeto por las personas como fines en sí mismas.

El engaño sistemático inherente al «astroturfing» y al «linkbuilding» no ético trata a los individuos como medios para alcanzar fines (ya sea políticos, económicos o sociales), en lugar de respetar su autonomía para formar opiniones y tomar decisiones informadas basadas en información genuina.

En última instancia, el «astroturfing» y el «linkbuilding» no ético nos obligan a reflexionar sobre el valor que asignamos a la verdad y la autenticidad en nuestra interacción con el mundo. En una era definida por la información y su libre flujo, la integridad de este flujo se convierte en el pilar sobre el cual debe descansar nuestra confianza colectiva en las instituciones, en los medios y en nosotros mismos como participantes activos en la esfera pública.

La respuesta a estos desafíos no solo requerirá ajustes técnicos y regulatorios, sino también un compromiso renovado con los valores éticos que sostienen nuestras interacciones y transacciones en todos los aspectos de la vida.

ARTE & CULTURA

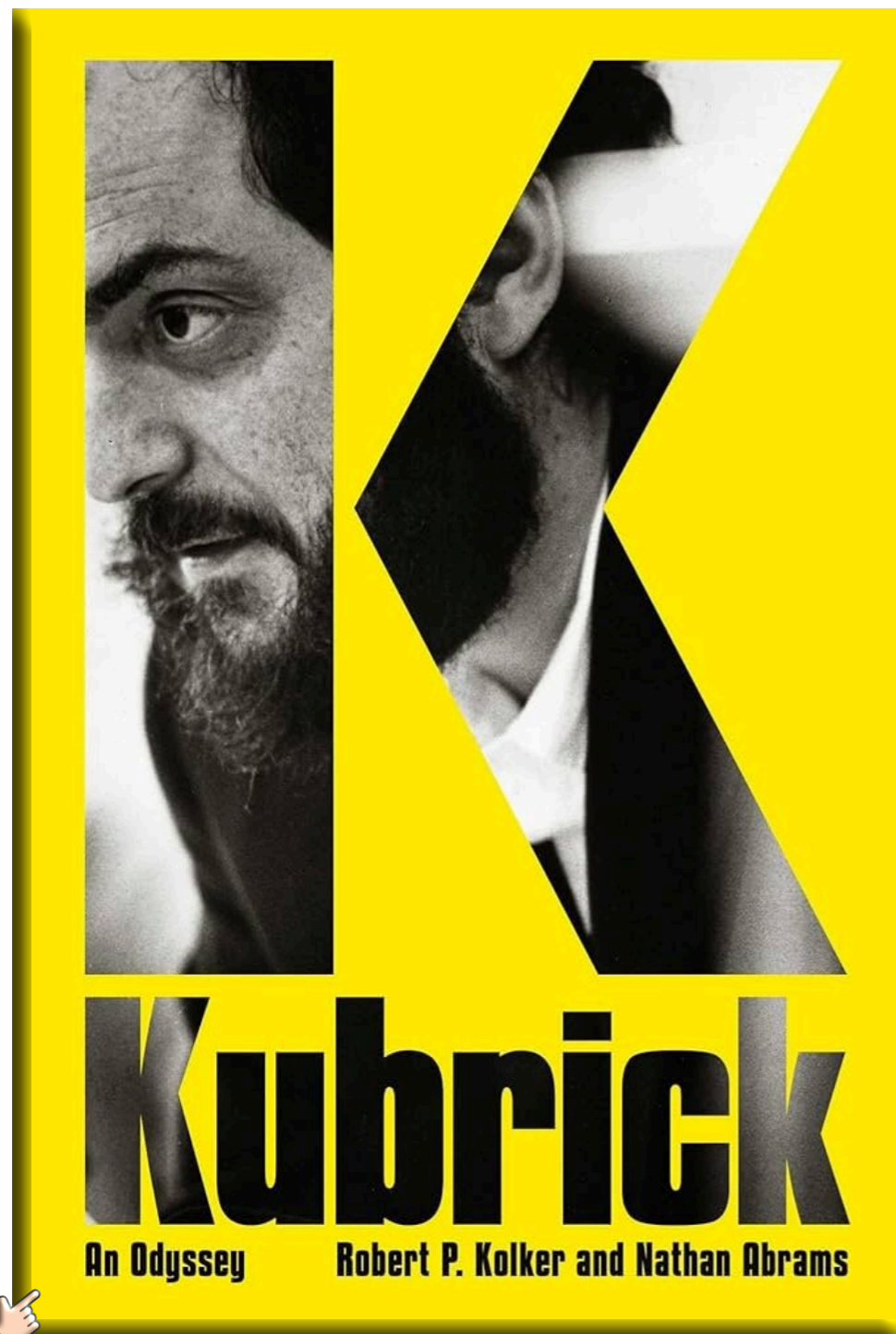

Un libro sobre la vida y la odisea cinematográfica de Stanley Kubrick a 25 años de su muerte.

Por Paula Vazquez Prieto

Alrededor de Stanley Kubrick no solo afloraron algunas imágenes emblemáticas como la del astronauta de 2001:Odisea del espacio o los ojos desorbitados de Malcom McDowell en La naranja mecánica sino también un sinfín de historias, mitos y leyendas acerca de su genio juvenil, sus excentricidades y el carácter eminentemente obsesivo de su trabajo en el cine.

Kubrick fue en gran medida un puente entre el clasicismo de los 50 y la emergencia de una nueva mentalidad a partir de los años 60, un emblema del cine de autor en el corazón del mainstream.

¿Quién fue realmente este director indiscutido entre los más importantes del siglo XX, fallecido en el borde de la llegada del nuevo siglo?

A veinticinco años de su muerte -el 7 de marzo de 1999- se publicó *Kubrick: An Odyssey* de Robert Kolker y Nathan Abrams, a modo de homenaje y puesta al día de una obra cinematográfica tan viva como repleta de enigmas a revisar.

¿Quién fue Stanley Kubrick?

En esta era de persistentes olvidos es difícil saber si todos podrían responder esa pregunta. Incluso aunque se hayan cruzado con alguna imagen emblemática de sus películas como el astronauta de *2001, odisea en el espacio* (1968), o Malcolm McDowell con los ojos desorbitados en *La naranja mecánica* (1971), o el mismísimo Peter Sellers y sus anteojos psicodélicos en *Doctor Insólito* (1964).

Pese a la circulación de esas fotografías sueltas, el nombre de su hacedor siempre ha atesorado cierto misterio, incluso aunque algunas de sus obras más controvertidas se hayan instituido con el tiempo como clásicos, aunque se lo estudie en las escuelas de cine y lo citen como influencia algunos cineastas contemporáneos.

Kubrick fue, de hecho, la denominación de un misterio. Un director de cine que asomó en el crepúsculo del clasicismo para convertirse en el emblema de una nueva mentalidad, epítome del autorismo en el corazón del mainstream, exiliado voluntario en Europa y verdadera antesala de la generación del Nuevo Hollywood.

¿Quién fue entonces Stanley Kubrick? Esa es la pregunta que se hacen Robert P. Kolker y Nathan Abrams en su libro *Kubrick: An Odyssey*, publicado este año para recordar los 25 años que pasaron desde su muerte el 7 de marzo de 1999, antes del estreno de su obra póstuma, *Ojos bien cerrados* (1999). Una memoria viva, un recorrido con los ojos bien abiertos.

La historia empieza por el final, aquel que recoge la estela de un recuerdo luego de estos largos años.

Las imágenes de *Ojos bien cerrados*, la controversia alrededor del divorcio de sus estrellas, Tom Cruise y Nicole Kidman, la polémica por la calificación que insinuaba el coqueteo con la pornografía, la despedida temprana del director en su cama con una sonrisa definitiva.

Esas fueron las postales de su último destello de vida: la concreción de la obra que había pensado toda una vida, la adaptación de *Relato soñado* (1925) de su amado Arthur Schnitzler, el homenaje al cineasta más influyente en su obra, el alemán Max Ophüls, las reflexiones sobre el sexo y el matrimonio, el dinero y el artificio de la vida citadina.

De allí parten los autores, el primero académico dedicado al cine, el segundo especialista en estudios judíos; y lo hacen para explorar la figura de Kubrick desde el presente, revisitar su obra y mitología, medir aquella realidad con las estelas que ha dejado su legado.

Mucho se ha escrito sobre él desde entonces, nos aseguran. Libros de análisis, de fotografías, de anécdotas. Se lo analiza en videos en Youtube, se lo cita en las academias, Sight & Sound incluye tres de sus películas en su lista de las mejores 100 de la historia del cine: *2001, odisea en el espacio*, *Barry Lyndon* (1975) y *El resplandor* (1980).

De ser un excéntrico ermitaño y paranoico se convirtió en un referente del cine para las voces autorizadas.

Pero Kolker y Abrams tampoco están dispuestos a venerarlo, ni a congraciarse con sus incondicionales admiradores, menos a reducirlo a un chismerío apócrifo.

En el Kubrick que delinean conviven el profesional obsesivo que no dejó de pensar en cine ni un día de su vida, con el hombre de familia que vivía con sus perros y gatos en la misma casa de la campiña inglesa donde imaginaba sus películas.

Quizás hasta el momento la única biografía que había traspasado las férreas barreras de la intimidad del director había sido *Stanley Kubrick and Me*, escrita por su colaborador de confianza Emilio D'Alessandro (junto a Filippo Ulivieri), concentrada en esa rutina de trabajo, en ciertos rasgos de personalidad de los últimos años, en los que el calendario se extendía entre película y película, se acumulaban proyectos inconclusos, manías y achaques.

Kolker y Abrams recogen en su investigación retazos de la correspondencia del director, declaraciones de los familiares cercanos que lo sobreviven (como su tercera esposa Christiane Harlan y sus tres hijas), detalles de sus obsesiones como la bomba atómica, la tecnología, los nazis o el espacio exterior, celebraciones a sus autores favoritos como Franz Kafka, Stefan Zweig y Joseph Conrad, nombres de las mujeres a las que celó en su juventud, los amigos que encontró en el camino.

"Llevo una vida relativamente normal" era su credo de chico judío, neoyorkino y autodidacta. Normal hasta la excepción.



Kubrick con su cámara Leica IIIa cuando era fotógrafo de la revista 'Look'.

UN CAMINO AUTODIDACTA

Stanley Kubrick se acomodó entre generaciones. Llegó como corolario de la camada de los pioneros, aquellos que como John Ford y Raoul Walsh habían sido discípulos de Griffith, artífices del pasaje entre el mudo y el sonoro, hacedores de géneros y de estrellas, emergentes del sistema de Estudios. Kubrick llegó después, nació en las puertas del crack del 29, creció en plena Depresión en el Bronx, se formó en las calles tomando fotografías con una cámara réflex que le regaló su padre y que lo convirtió en uno de los más jóvenes reporteros gráficos de la revista Look. Un camino imprevisible, que tenía al cine entonces como un desvío posible, alimentado por el documental que floreció en la posguerra y que dio lugar a quienes venían tras los pioneros para empujar a Hollywood a una nueva era.

Kubrick entró al cine con astucia y un mandato de independencia, convirtió el reportaje sobre un boxeador en un corto junto a su amigo Alex Singer, plasmó su obsesión por la guerra en su primer largo Miedo y deseo (1952), haciéndose un lugar en ese desfile de nuevas figuras que despedían la inocencia del pasado.

Los primeros que admiraron sus películas lo compararon con Orson Welles por su juventud y audacia en la entrada en la industria, percibieron la influencia del ruso Sergei Eisenstein en el montaje, del cinema verité en su interés por el pulso de las calles. Para su padre médico el cine no podía ser más que un hobby, y que su hijo perdiera el tiempo en el cuarto oscuro, financiando con dinero familiar sus veleidades artísticas, no resultaba nada prometedor.

Pero Kubrick insistió con devoción, a los 22 años renunció a la revista Look y decidió probarse tras otras cámaras, como una nueva partida de ajedrez con su futuro. Ese riesgo lo impulsó primero a penetrar en los circuitos del under neoyorkino, un anticipo de la vanguardia que definiría los cambios en el cine de los 50.

Los estudios dejaban aire para los artistas independientes, las apariciones de John Cassavetes y Elia Kazan traían del teatro nuevas formas de actuación y de realismo, las audacias de Roger Corman y la American International Pictures preparaban el camino para el Nuevo Hollywood.

Kubrick iba a despedir el viejo cine e invitar al nuevo, sus juegos con los géneros y sus experimentaciones con la forma lo ubicarían en esa bisagra. Entre el ayer y el ahora.

Casta de malditos (1956) fue el preámbulo al reconocimiento. El encuentro con un socio como James B. Harris –con el que trabajaría hasta *Lolita* (1962)–, el hallazgo de la novela de Lionel White y la colaboración en el guion con Jim Thompson, la relectura del 'heist film', la parodia del pesimismo del film noir.

"Lo que más me impresionó de Stanley -aseguraba Harris en 1955 cuando vio su segunda película, *El beso del asesino* (1955)- fue su trabajo y dedicación. Yo solo aceleré su carrera, su talento ya estaba allí". La alianza les permitió asomar en un sistema todavía rígido, en el que los grandes estudios controlaban la distribución y exhibición de películas y llegar a las salas era toda una odisea.

Como explican los autores: "*Casta de malditos* fue una especie de prueba para Kubrick: que podía hacer una película con brillo profesional y que, al mismo tiempo, experimentara con la forma; que podía tomar un género clásico como el cine de robos y reinventarlo; en definitiva, que podía trasgredir las convenciones de la narración para crear un rompecabezas que invitara al espectador a unir las piezas. Kubrick había creado un héroe existencial, el primero de sus personajes masculinos que se esforzaba por alcanzar el éxito y fracasaba frente a un universo que lo miraba indiferente".

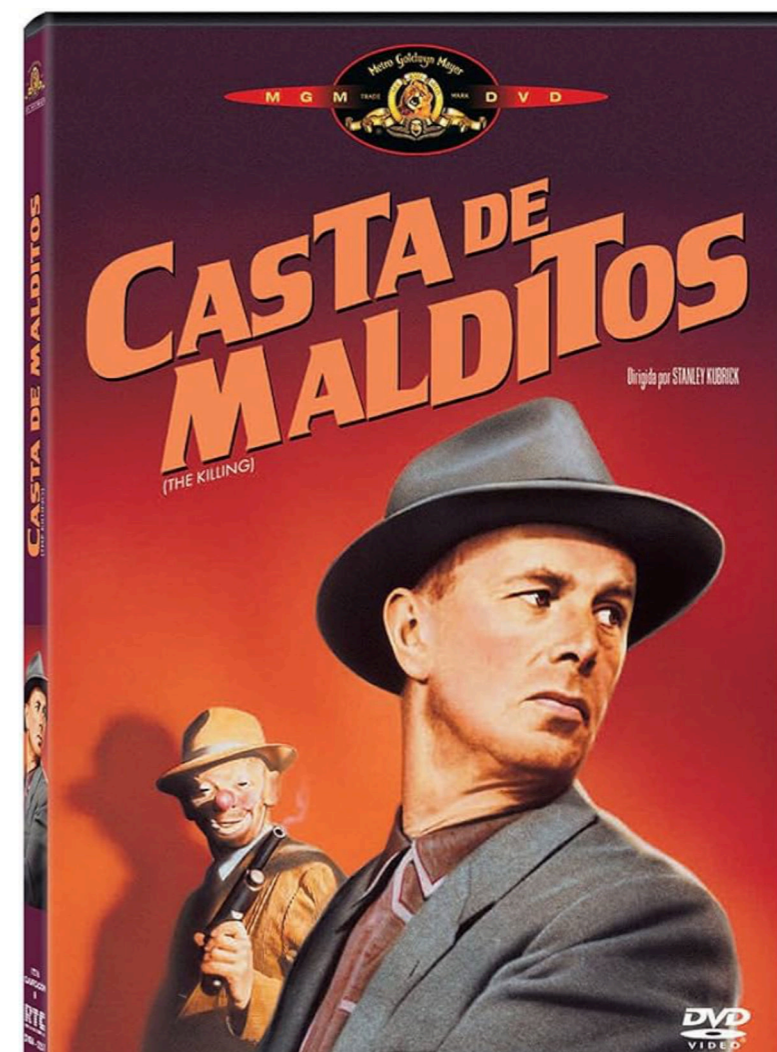



ANTIHEROES Y ALTER EGOS

A lo largo de su vida, Stanley Kubrick desarrolló vínculos claves para su obra sobre el arte de la dominación, protagonizó encuentros decisivos cincelados en la manipulación, modeló en sus celos juveniles el matrimonio que sostendría su vida adulta y en su paternidad, el concepto de familia que definiría sus años en Inglaterra. Los antihéroes jóvenes de la primera etapa se extravían entre ideales y traiciones, amantes de mujeres fantasmales y elusivas, confinados a un derrotero violento y a menudo trágico. Quizás porque sus dos primeros amores fueron dos chicas judías, Toba Metz y Ruth Sobotka, la primera actriz, la segunda bailarina, cada una con sus propias aspiraciones e independencia, que asomaron en su cine como presencias deseadas y perdidas, huecos de un sexo nunca satisfactorio.

En el libro también aparece en detalle la tiranía llevada al extremo durante la dirección de Malcolm McDowell en la célebre escena de la conversión de La naranja mecánica, que exigió al actor, con un parche en un ojo por un daño en la córnea, la puesta a prueba del ojo sano. O la crueldad en la dirección de Shelley Duvall durante el rodaje de *El resplandor*, mientras despertaba las airadas críticas de Stephen King por convertir a una mujer inteligente en una histérica. En sus entrevistas, la actriz dejó entrever la situación traumática que atravesó para dar cuerpo a su personaje y los agrios recuerdos que persistieron durante tiempo.

Kubrick: *An Odyssey* profundiza en la representación del erotismo en el cine de Stanley Kubrick, una imaginería masculina que recorre desde la femme fatales de sus tempranas incursiones en el noir hasta la tentación adolescente que representó *Lolita* para el puritanismo de una sociedad espantada de sus propias prohibiciones. En Kubrick el sexo siempre fue un corolario del tabú, una fantasía de adolescente reprimido, una obsesión fálica como en *Doctor Insólito*, donde ridiculizó a esos hombretones del ejército mientras imaginaban bombardeos como eyaculaciones.

Al explorar sus propios miedos y ansiedades con el sexo, reveló los de su generación, aquella que había sido educada en las bondades del matrimonio y la familia para la consagración de 'american way of life' y que desviaba sus perversiones en aquellas orgías que luego filmaría en la Nueva York suntuosa de *Ojos bien cerrados*. Sexo y dinero, correspondencias que asoman en cada película, en ese castigo a los advenedizos que ofrece Lord Bullington al pobre *Barry Lyndon* cuando osa desear lo que no le corresponde.

Algunos encuentros imprevistos anunciaron el amor duradero. El hallazgo de la actriz Christiane Harlan en la televisión alemana cuando filmaba *La patrulla infernal* (1957), el obsequio de la escena final como redención para aquellos soldados condenados a la guerra de trincheras, y el bálsamo hogareño para el joven Kubrick que en su tercer matrimonio encontró la compañía ideal.

Pero aquella película fue mucho más que la conquista de su media naranja, fue el trampolín desde el primer aprendizaje y la producción austera hacia a las grandes ligas de Hollywood de la mano de Kirk Douglas. "La mayor curva de aprendizaje para Stanley fue trabajar con una estrella importante, en lugar de un elenco de actores de carácter. Tuvo que aprender a atender el ego de Douglas", explican Kolker y Abrams. Así fue que el coronal Dax, la conciencia de la película, también se convirtió en el portavoz del propio director y con él, en la posible amalgama con su estrella.

Esa camaradería no exenta de disputas por protagonismo se extendió al heredado proyecto de *Espartaco* (1960) en el que Kubrick desembarcó como salvador cuando Douglas despidió a Anthony Mann. El actor-productor se tuvo que acostumbrar al estilo de su novel director, quien filmaba en planos largos esquivando los mandatos de montaje, tenía sus propias ideas respecto a las escenas épicas y estaba dispuesto a quedarse con el título de guionista aun bajo las protestas de Dalton Trumbo, el escritor al que el macartismo confinó a las listas negras. "Había dos cosas que sabía sobre Stanley", reveló Douglas tiempo después. "Primero, aunque sólo tenía treinta años, tenía el talento y confianza en sí mismo como para asumir la responsabilidad de una película del tamaño de *Espartaco*. Y, segundo, que su confianza a menudo rayaba en la arrogancia, una cualidad que podía ser una ayuda o un obstáculo cuando lidiaba con actores muy respetados o difíciles de controlar".

Las tensiones ya se habían sentido en su vínculo con Marlon Brando durante la fallida gestación de *El rostro impenetrable*, película que al final terminó dirigiendo el actor de *El padrino* sin demasiadas explicaciones. Y reaparecieron en *Lolita* con Shelley Winters, cuando la actriz no recordaba sus diálogos con precisión. Por último, en los celos que sentía por Ryan O'Neal cuando durante el rodaje de *Barry Lyndon* una de sus hijas suspiraba por el galán de *Love Story*. Y si bien algunos colaboradores se quejaron de su destrato o tacañería -el propio Bertrand Tavernier renunció como publicista de *La naranja mecánica* en un cable enviado a Kubrick y Warner Brothers que decía: "Renuncio. Como cineasta es un genio, pero como empresario, un imbécil"-, Kubrick consiguió una excelente relación con estrellas de la talla de Peter Sellers o Jack Nicholson.

Sobre el primero, los autores esbozan una tesis interesante: "Stanley respondió al enigma fundamental de Sellers: su condición de recipiente vacío. Sellers se convertía siempre en los personajes que interpretaba. Y el hombre en el que se convirtió en su papel de Quilty [en *Lolita*] fue, de hecho, el propio Kubrick, imitando su acento del Bronx y apareciendo con una cámara colgada del cuello". Sobre Nicholson, Kolker y Abrams citan una declaración del actor a propósito del trabajo conjunto en *El resplandor*: "El enfoque de Stanley es: '¿cómo podemos hacerlo mejor?' Es un gran desafío. Muchos actores le dan lo que quiere. Y si no lo haces, te lo saca a golpes, con un guante de terciopelo, por supuesto".



EL CUENTO QUE TODOS CUENTAN

Alrededor de Stanley Kubrick se entretajeron infinidad de historias, mitos y leyendas que los autores intentan descifrar a la distancia, afirmaciones que tenían que ver con su anomalía como director importante en el epicentro de la industria, con éxitos de gran envergadura y múltiples controversias a su alrededor. Primero fue su excentricidad, esa apariencia de ermitaño desgredado, recluido en su casa en Inglaterra a la que todos debían ir para sumarse a algún proyecto o recibir su beneplácito.

Kubrick eligió la reserva como antídoto a la voracidad de la prensa y la intromisión constante en su vida privada, que no tenía demasiadas estridencias. Sí fue un obsesivo con su trabajo, un meticuloso organizador de cada proyecto que fue insumiéndole cada vez más años, más investigaciones, más preparación. "No he encontrado nada con lo que pueda obsesionarme lo suficiente", explicaba en una entrevista luego del estreno de *Dr. Insólito*. "A menudo me lleva dos años gestar un proyecto, en parte porque es un compromiso demasiado grande para algo que no me tenga obsesionado. Para hacer cine, debes estar obsesionado". Los autores señalan que la noción del cineasta obsesivo se utilizaría como marca negativa para Kubrick, pese a que esa admisión temprana de su metodología devela que él era muy consciente de las exigencias de su propio proceso creativo.

La mayoría de las películas de Stanley Kubrick partieron del hallazgo de un material literario, en general descubierto en su infancia, en una lectura inocente y primaria, cuya visión quería recrear en la adaptación. Así ocurrió con la novela de Humphrey Cobb que inspiró *La patrulla infernal*, leída en el consultorio de su padre cuando no tenía más que ocho años.

En otras ocasiones suponía dar una mirada propia a un material contemporáneo, como fue el caso de *Lolita* de Vladimir Nabokov o *El resplandor* de Stephen King, ambos autores disconformes con esa fricción que imprimía una mirada ajena. En otros casos el material se perseguía como una gema imposible, como *Relato soñado* de Schnitzler, una novela que lo obsesionó por años y recién pudo llevar a la pantalla en su última película. La bomba atómica fue una preocupación recurrente de su vida adulta y la experiencia de *Doctor Insólito* revistió a la lectura de *Alerta roja* de Peter George y al uso de la sátira en la adaptación con Terry Southern, una carga redentoria respecto del estado del mundo y su incierto devenir. Historia que cargaban con su propio pasado, el de su gestación y el del encuentro con Kubrick como descubridor.

Las controversias también sobrevolaron su trayectoria, a menudo por estar en sintonía con su época, en otras por contradecirla. Con *Lolita* despertó la ira de un resistente código de censura debido al atrevido escote de Sue Lyon mientras el trasfondo de la historia revelaba las contradicciones de una sociedad respecto de la sexualidad y sus representaciones culturales.

Con *La naranja mecánica* anticipó el giro en la juventud entre los años 60 y los 70, desde el hippismo y el 'flower power' hacia una violencia sujeta a un conservadurismo escondido en ambiciones de integración. En Inglaterra lo persiguió la prensa amarilla, lo amenazaron a él y su familia por desatar desmanes juveniles, hasta que retiró la película de las salas. Con *Barry Lyndon* lo acusaron de anacronismo, de situar una reflexión sobre el crepúsculo del siglo XVIII en plena ebullición de los tardíos 70, escapando a una mirada política comprometida. Pero su película hablaba de eso, y el duelo final entre Barry y Lord Bullington consagra esa disputa de poder que ha sobrevivido los siglos.

También la tecnología despertó creciente fascinación, desde la existencia de inteligencias superiores que instaló *2001, odisea en el espacio* hasta la reflexión existencial que persistió en su versión de *Inteligencia Artificial* luego filmada por Steven Spielberg. ¿Somos los únicos en el mundo? ¿Qué nos espera en un futuro en el que el hombre deje el poder en manos de sus creaciones?

En Kubrick: *An Odyssey*, Stanley Kubrick aparece tras sus múltiples máscaras. Reverlo bajo la luz del presente supone rastrear sus influencias y también sus condicionantes. El hombre que forjó su mirada en la posguerra, desde un crudo realismo que se arrastraba de la conflagración bélica hasta la reinención del artificio bajo las nuevas tecnologías y los efectos especiales. Sus criaturas asumieron esos destinos inciertos, los miedos frente a una sexualidad pecaminosa, los tentáculos de una codicia febril, las quimeras de una generación que estrujó sus sueños bajo un puño de violencia. Imágenes únicas, distantes e inalcanzables, fríos espejos de una realidad que no siempre encontró salida. Ermitaño, tirano y obsesivo, lidió con sus fantasmas en la misma materia del cine, puso en sintonía el ingenio y la dedicación.

Bajo el aura del genio, siempre asomó el trabajador.

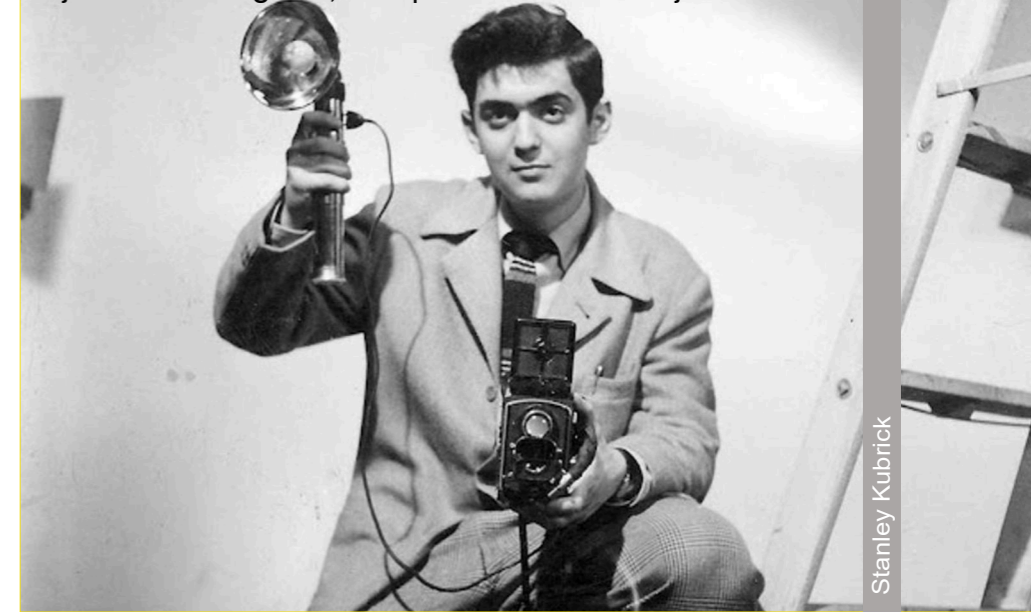



Conócenos

PlanetadeLibros.com es el espacio que reúne todo el universo literario, su objetivo es ser el punto de encuentro entre autores y lectores.

El catálogo de libros de PlanetadeLibros.com organiza por temáticas los títulos publicados por las editoriales del Grupo Planeta. PlanetadeLibros.com es el espacio que reúne todo el universo literario, su objetivo es ser el punto de encuentro entre autores y lectores. El catálogo de libros de PlanetadeLibros.com organiza por temáticas los títulos publicados por las editoriales del Grupo Planeta.

Obsceno pájaro

Por ROBERTO BRODSKY

Una nueva edición y traducción al inglés de la novela de José Donoso a cargo de New Directions viene a restituir, en el centenario del autor, la aventura tanto escritural como también de lectura y convicción editorial que *'El obsceno pájaro de la noche'* supone.

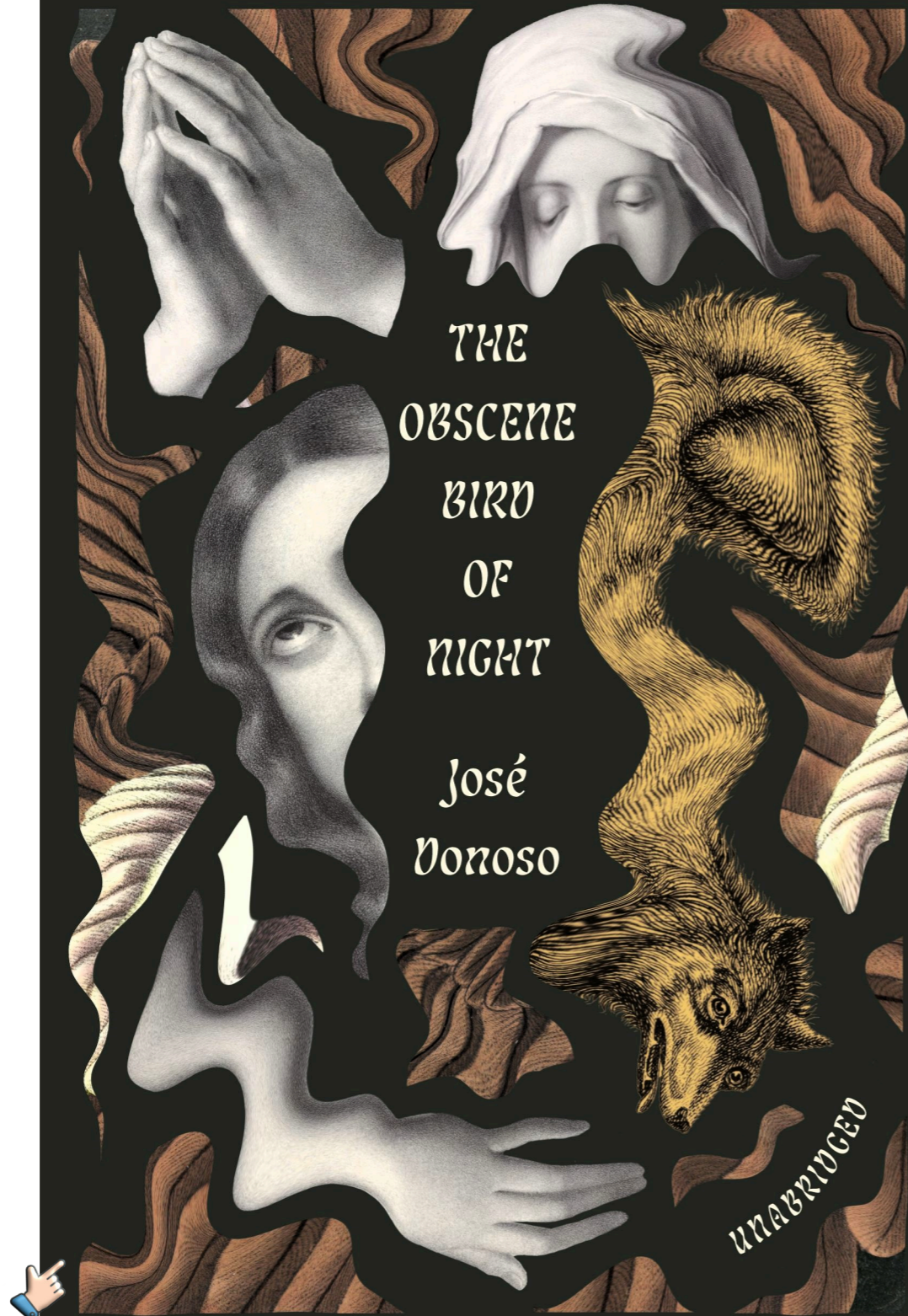

José Donoso habría sido feliz, completamente feliz quizá por una única vez, de haber podido festejar la celebración de su propio centenario como lo hiciera Nicanor Parra en su momento. No por batir la marca de ancianidad entre los novelistas y así competir con los poetas, sino porque habría recibido este año 2024, cuando se cumplen cien años de su nacimiento, la traducción y publicación íntegra en lengua inglesa de *El obsceno pájaro de la noche*, sin cortes sugeridos ni transacciones de última hora, unabridged [íntegra] como anuncia la portada del libro en letras capitulares sobre el diseño de cubierta.

Considerada su novela más ambiciosa y desafiante, excesiva y excedida en sus alcances, *El obsceno pájaro de la noche* que hoy vuelve a ver la luz en inglés, es una versión ampliada de la obra publicada por Knopf en 1973, con traducción de Hardie Saint Martin y Leonard Males, y que en esta nueva versión de New Directions incorpora a Megan McDowell como traductora de aquellos párrafos omitidos en la primera edición de *The Obscene Bird of Night*.

La historia de esa primera traducción, tomada del original español que fuera publicado en Seix Barral en 1970 y trabajada por Saint Martin en un disputado intercambio epistolar con Donoso, es en sí misma una novela de la

novela, y de la cual algo nos dice la propia McDowell en sus notas a la traducción emplazadas al final del libro. Allí se informa del momento en que Donoso comenzó a reescribir secciones importantes del texto mientras Saint Martin trabajaba en la traducción, lo que llevó finalmente a la desavenencia total y su salida del proyecto, junto con la incorporación de un tercer traductor, Leonard Mades, para que cerrara la tarea ya iniciada.

Otras fuentes hablan de las inseguridades del autor al momento de entregar el manuscrito a Saint Martin o aprobar páginas ya traducidas. En el último tramo, al parecer, Donoso cayó bajo el hechizo de su propio conocimiento y dominio del inglés que había estudiado en el colegio y perfeccionó luego en Princeton.

El caso fue que modificó párrafos, negoció otros, aceptó y rechazó consejos del editor de Knopf, omitió expresiones localistas, cortó algo por aquí y montó alguna otra cosa por allá.

Es decir que, en suma, el propio Donoso padeció un proceso de imbunchamiento progresivo al entregar el manuscrito, o más bien imbunchó la traducción de la novela, haciendo honor a la trama del relato que casi le cuesta la salud y el equilibrio mental.

No era para menos considerando los trasuntos ficcionales (y por tanto duraderos) que emprendió con el imbunche y la voz de su personaje central, el Mudio, un ser deforme, repulsivo y contrahecho, encadenado a sus propios miedos de no ser nada ni nadie en un mundo que solo puede controlar mediante el terror que ejerce sobre su entorno.

La figura, de origen rural y afincada en las tradiciones orales del sur, ha sido largamente estudiada y tratada por antropólogos, sociólogos, investigadores y escritores interesados en las deformaciones del alma chilena, acosada entre la montaña que la aplasta y el mar que la ahoga (para no hablar del desierto que la seca).

Este imbunche, que en teoría parece estático y clavado en un rencor inamovible, en verdad admite la variación constante: desde el nombre imbunche en tanto condición de un ser particular que se goza en el defecto o complejo que lo aqueja, para luego adquirir movimiento en el verbo imbunchar como acción dirigida hacia algún otro, para acabar finalmente en el adjetivo imbunchado como una transitoria afección de la personalidad.

Y es que el imbunche avergüenza a su portador pero a la vez conserva su inmunidad, en la medida que cuenta con un miedo, como apunta Roberto Hozven en su lúcido estudio sobre esta figura fundamental del archivo cultural chileno y latinoamericano: el miedo de que, al mirarlo, “revele nuestras vergüenzas al romper nuestras ilusiones”.

El imbunche es un chantaje que neutraliza o desbarata el deseo, una forma de represión o castración autoinducida. Allí reside la fuerza de su metáfora, que es primitiva y cuya deformidad personal se manifiesta socialmente en la majamama, un término que según Hozven traduce la sociabilidad viscosa, paralizante y castigadora del colectivo donde habita “la intimidad imbunchada de cada uno de nosotros”.

Considerados juntos, el imbunche y la majamama constituyen el exceso monstruoso de un yo demasiado consciente de sí mismo y de su clase social, remordido en el odio de lo muy cercano y de la taimada adoración de lo lejano, una desventura imaginaria que acompañó a Donoso antes y después del *Obsceno pájaro*, como bien lo atestiguan las confesiones aparecidas en sus Diarios centrales: *A Season in Hell*, 1966-1980, publicados hace un año por Ediciones UDP.

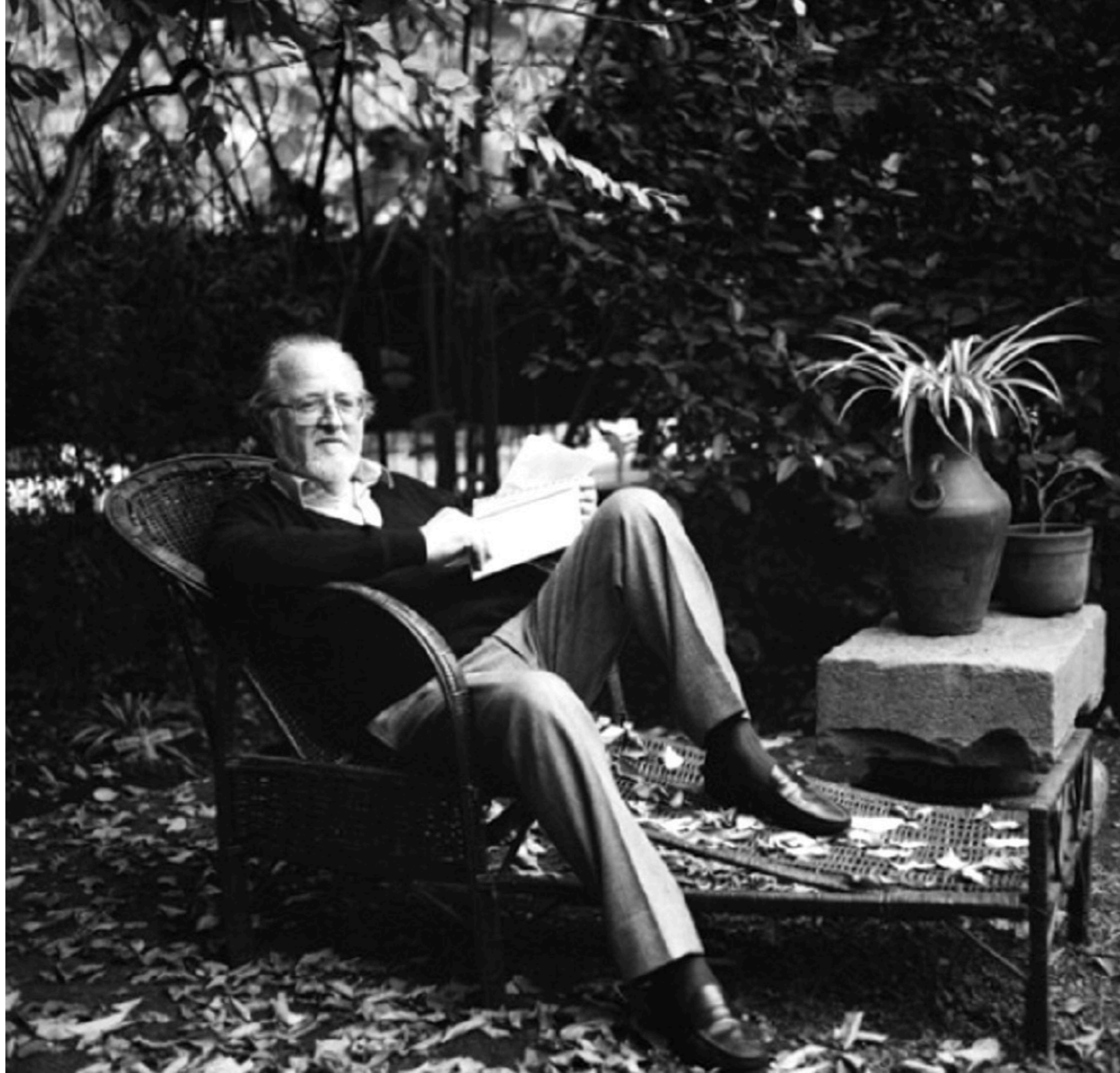

Santiago, 1986

Lo fantástico (por su carácter socialmente contagioso y a la vez dolorosamente egótico del asunto) es que algo parecido ocurre también con el prólogo de Alejandro Zambra, dividido en seis entradas y de las cuales las tres primeras parecen estar dedicadas a presentarse él mismo, tras descartar la función provocadora que Bolaño imprimió sobre la maestría de Donoso en el canon de la literatura chilena.

Y es curioso porque, sin necesitarlo (su nombre ante la audiencia angloparlante está bien asegurado en boca de editores, agentes literarios, traductores, críticos y público general), Zambra incorpora un episodio donde Alejandro Zambra presenta a Alejandro Zambra a través de José Donoso, y esto a la improbable edad de 17 años, cuando el joven escritor, abrumado por la presencia del veterano autor en un homenaje que se le hace, idea una trama para hacerse firmar un libro dedicado a su persona pero bajo la máscara de un tercero, un amigo que fingirá ser Alejandro Zambra mientras el verdadero Zambra acecha la situación a escondidas.

Pero Donoso, que es sabio y conoce de imbunchismos e imbunchamientos, adivina o descubre que quien solicita su firma es un falso Zambra, y entonces apunta hacia el verdadero Alejandro Zambra para develar la promisoría fama que el joven escritor ha adquirido a los ojos del maestro del obsceno pájaro. Fin del episodio, y ahora ya sabemos quién es quién en el canon de la literatura chilena.

Bromas literarias aparte, nada de esto era necesario. Por fortuna, las restantes entradas del prólogo están dedicadas a la novela en cuestión y entregan pistas valiosas para orientar al lector que, ya enterado de quién es Zambra, puede mojar los pies en las complejas orillas del relato sin ceder a la frustración que deparan las dificultades del primer capítulo.

Megan McDowell lo dice con claridad al principio de sus “Notas del Traductor”: lo único cierto al terminar las casi 500 páginas del libro es que *The Obscene Bird of Night* es una experiencia de lectura. Lo cual elimina las calificaciones comunes y binarias de bueno/malo, me-gustó/no-me-gustó, entendí-todo/no-entendí-nada.

La novela de Donoso es, estrictamente dicho, una experiencia: de imaginación verbal y penetración psicológica, desarrollada al límite, fantasmática, agobiante, enriquecedora de las posibilidades de la ficción, destructiva y ejecutada a contracorriente de la tradición realista.

La novela de Donoso es un lujo de lectura y una obsesión llevada hasta el final, ejemplo de atroz derrota y pírrica victoria de la cual nadie que tome en serio el oficio de escribir debiera privarse de ejercer al menos una vez en sus propios términos, tal y como lo hizo el autor de *El obsceno pájaro*.

Considerado lo anterior, y visto el estado de alerta que vive la ficción literaria en las decisiones editoriales, es de agradecer que New Directions emprenda la republicación de esta versión íntegra del texto original.

Un esfuerzo semejante acompaña la pronta salida del icónico volumen de cuentos de Juan Emar, *Diez*, anunciado para el segundo semestre del año, y que sigue a la publicación de *Yesterday* (*Ayer*, publicado en 2022 con la misma dupla Zambra-McDowell en el prólogo y la traducción).

Es verdad que el lector avisado de Donoso suele inclinarse por otras novelas acaso más contenidas, como *Casa de Campo*, *Coronación*, o *El lugar sin límites* (esta última, acaso la mejor concebida y ejecutada de todas las ficciones que escribió).

A la vez, *El obsceno pájaro de la noche* es una aventura tanto escritural como también de lectura y convicción editorial, y resulta saludable verla de pie otra vez en tiempos de escaso riesgo. Los antecedentes culturales que sostienen su narración están expuestos de forma sucinta y precisa en las notas finales de McDowell, lo que facilita su comprensión para el lector angloparlante, incluida la del imbunche y su aparición como símbolo del carácter nacional chileno con su culto al fracaso y el oro de la derrota.

Así como también los demonios del propio Donoso que alimentaron su escritura, la mitología con que el autor recubrió el antes y el después de la publicación, y el hecho no menor de haber salido de las tercas fronteras chilenas para escribir en libertad de espíritu y sin restricciones el canto del obsceno pájaro que entierra y destruye las almas en la honda provincia del sur.





Foto: La República EC



Ministerio de
Transportes y
Telecomunicaciones

Gobierno de Chile

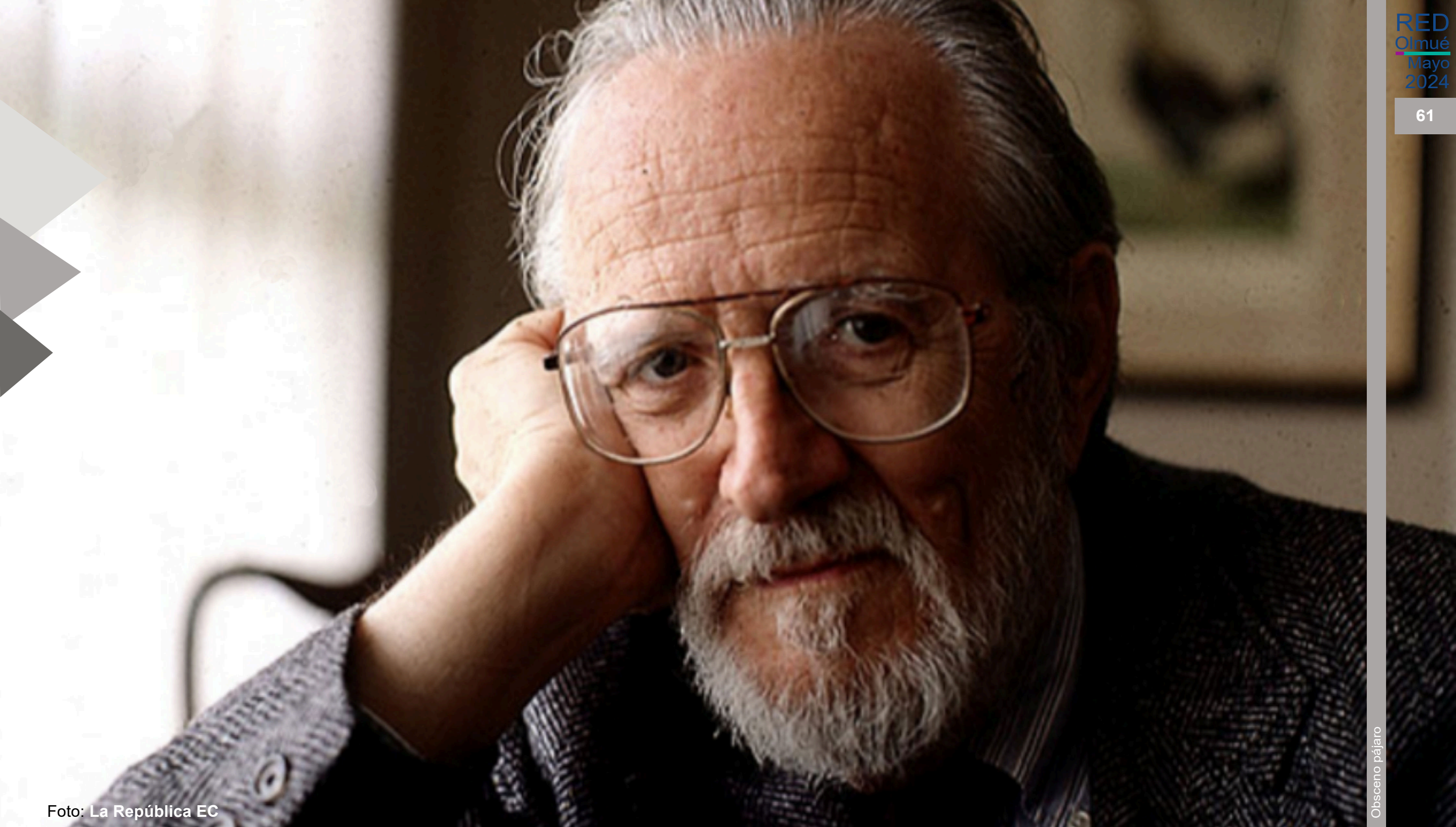
MIRA A LA DERECHA,
MIRA A LA IZQUIERDA Y JUNTOS
ESTEMOS OJO CON EL ACOSO
EN EL TRANSPORTE PÚBLICO

ÚNETE A LA
FAMILIA
MIRANDA



"¿De qué te estás riendo?"

Sara Paulson, en conversación con Pedro Pascal.

Por Pedro Pascal

Fotografías: Daniel Arnold

Estilo: Daniel Gaines

Entrevista

Revista Interview # 554
del 16 de abril 2024

Traducción: Gonzalo Fontanés



¿De qué te estás riendo?



Sara Paulson lleva **abrigo, cinturón y zapatos** Alaïa. **Volantes personalizados en cuello y puños** Miss Claire Sullivan. **Pendientes y Anillos** Patricia Von Musulin. **Medias** Wolford.

A principios de los años 90 Sarah Paulson, junto a un grupo de jóvenes amigos actores, deambulaban por Nueva York viendo películas y obras de teatro, anhelando ser algún día ellos mismos esos protagonistas. Paulson lo logró, fue la primera del grupo en llegar a la cima, comenzó en Broadway para luego continuar como pieza clave en el multiverso de Ryan Murphy.

Hoy en día, como una de las actrices más respetadas de su generación, continúa esforzándose mucho, especialmente en Broadway, donde actualmente protagoniza el mordaz drama familiar *Appropriate*. Otro del grupo en llegar fue Pedro Pascal; quien llamó a su vieja amiga para hablarle, entre otras cosas, de lo loco que fue, y es, todo esto.

Viernes, 14:00 horas
16 de febrero, 2024
Nueva York, EE. UU.

SARAH PAULSON: ¿Qué está pasando con tu cabello? ¿Lo estamos cultivando? ¿Qué estamos haciendo?

PEDRO PASCAL: Es por un trabajo. Simplemente lo dejé crecer.

PAULSON: Se ve jodidamente genial. ¿Escuchas que todavía estoy enferma?

PASCAL: Te ves muy hermosa para estar enferma.

PAULSON: No lo creo. Tuve mi castigo en Atlanta, por mi obra, y tendré que sobrevivir hasta junio.

PASCAL: Hablemos de lo enfermo que hemos estado.

PAULSON: Es un relato de la edad que tenemos. ¿Sabes lo que quiero decir? Que nos enfermamos, luego nos recuperamos y luego volvemos a enfermarnos. Es un testimonio de nuestro rápido envejecimiento.

PASCAL: Nuestra desaparición en la mediana edad.

PAULSON: Y siento que, como dos personas que se conocen desde hace tanto tiempo, también podríamos...

PASCAL: Descender juntos.

PAULSON: Sí. Y conmemorar nuestro dominio de la mediana edad. Estoy sudando porque siento que las cosas de las que hablamos no son realmente para un consumo público.

PASCAL: Exacto. Entonces activa tu sistema nervioso central y prepara tus axilas para comenzar a sudar.

PAULSON: Es verdad.

PASCAL: Tienes que ir a hacer tu espectáculo dentro de poco ¿Cierto?

PAULSON: En un par de horas, sí.

PASCAL: Es muy desgastador hacerlo cuando no estás físicamente preparada para ello. Sé que estás riéndote de mí, pero lo digo en serio.

PAULSON: Así es.

PASCAL: Mi amiga hace ocho jodidos shows a la semana y ofrece una de las mejores actuaciones que he visto en el escenario. ¡No empieces a tener arcadas! No. Todavía puedo preocuparme por ti, por muy tonto que parezca.

PAULSON: [Risas] ¿Estás mirando las preguntas que Interview te pidió que me hicieras, porque no puedes pensar en nada por ti mismo?

PASCAL: Escucha, mi instinto es no hacerte preguntas, sino interrogarte sobre lo que crees saber e identificar todas las versiones de tu historia que son incorrectas.

PAULSON: [Risas] Bajé a la categoría de payasa.

PASCAL: ¿Cuál es tu recuerdo de nuestro primer encuentro?

PAULSON: En realidad no recuerdo dónde nos conocimos. [Risas]

PASCAL: Es porque estábamos en un grupo con otras personas.

PAULSON: La gente se sorprenderá al saber que no destacaste, en ese momento, dentro de ese grupo en particular.

PASCAL: En absoluto. ¿Pero sabes quién lo hizo? Tú.

Llevabas...

¿Recuerdas siquiera un período de tu vida en el que usaras una gorra de béisbol al revés?

PAULSON: No puede ser cierto. No lo creo. Hubo un tiempo en la escuela donde la vibra era usar un leotardo negro, jeans Girbaud y Timberlands.

PASCAL: Tenías los Timberlands.

PAULSON: Con un aro grande y lápiz labial oscuro.

PASCAL: Y llevabas una gorra de béisbol al revés. O tal vez la habías volteado en las últimas horas de la resaca.

PAULSON: Así es, cuando estaba bebiendo Olde English.

PASCAL: ¡Olde English 40s!

PAULSON: O un vino refrescante Bartles & Jaymes.

Vestido y zapatos
Prada.
Pendientes
Alessandra Rich.
Collares
Patricia Von Musulin.
Gautes
Stylist's Own.
Bolso
Kieselstein-Cord.
Medias
Wolford.



PASCAL: Ahora si estoy empezando a sudar porque de continuar hablando de esa noche... no es para divulgarla a todo mundo.

PAULSON: A veces pienso en por qué todavía estamos vivos... algunas de las cagadas que hicimos.

PASCAL: Sabes que eres un ser humano ferozmente protector. ¿No te sientes siendo eso?

PAULSON: Creo que soy eso.

PASCAL: Lo eres. Eso fue evidente el primer día que nos conocimos, porque mientras teníamos el 40s [el licor de malta comentado anteriormente] en nuestras manos, algunas personas empezaron a hablar mierda y tú fuiste la primera en estar lista para mandarlos al carajo. Ni siquiera me conocías y estabas lista para zambullirte en algo por mi.

PAULSON: Eso suena bien.

PASCAL: Tengo otra pregunta del cuestionario. ¿Recuerdas cuál era tu disfraz de Halloween en 1994?

PAULSON: ¿Estaba vestida como Julia Roberts?

PASCAL: No. Puede que haya sido otro año, o en la secundaria. Debes recordar que no fui a la escuela secundaria con ustedes.

PAULSON: Correcto. En esa época intentaba vestirme mucho como Julia Roberts. ¿Entonces, cuál fue mi disfraz en 1994?

PASCAL: Wednesday Addams [personaje ficticio de *La Familia Addams*], con colmillos.

PAULSON: Que original.

PASCAL: Pero no fue la bisutería de plástico que obtienes en Duane Reade [Minimarket 24-7]. Eran sofisticadas.

PAULSON: ¿Crees que, en este punto, la gente ya habrá doblado la revista?

PASCAL: ¿Estás bromeando? Van a hacer de este artículo la portada.

PAULSON: No puedes sacar a Rihanna de la portada [de hecho la cantante barbadense fue la portada de este número de la Revista, el 554].

PASCAL: Oh, joder. Sin duda tienes razón.

PAULSON: No querría que sucediera algo así. Me alegro de aparecer en el mismo número de la Revista, con la reina mágica en su portada.

PASCAL: ¿Cuántos años tenías cuando te mudaste a Nueva York?

PAULSON: Cinco. Por mi misma.

PASCAL: [Risas] Empacaste a tu familia y les dijiste: "Nos vamos a la ciudad".

¿Empezaste a desarrollar ideas de querer ser actriz antes de llegar a Nueva York o fue algo que empezó a desarrollarse acá?

PAULSON: Si escucharas a mi madre hablar de eso... desde que salí del útero lo pensé.

PASCAL: ¿Tienes algún recuerdo de la infancia, cuando te mudaste a Nueva York y comenzaste a sentir que estabas más cerca de encontrar tu camino en la vida?

PAULSON: Eso no sucedió hasta que estaba en la escuela secundaria. Tuve un maestro que se me acercó mientras estaba en el gimnasio y me dijo: "*Deberías considerar actuar*". Esto se basa simplemente en haber hecho una audición para la obra de la escuela, en la que obtuve el papel principal.

Me dijo: "*Hay una escuela secundaria a la que podrías ir y que te brindaría una experiencia similar a la de un conservatorio*".

Entonces hice una audición para LaGuardia. Cuando lo pienso ahora es tan escandaloso, porque tenía solo 13 años, estar en una escuela con otros 60 niños que querían actuar, sin mencionar las otras personas que querían pintar, bailar, cantar o tocar esos instrumentos musicales...

Fue la primera vez que pensé podría haber una comunidad donde llegar sin sentirme como un bicho raro, por estar interesada en este tipo de cosas.

Es extraño para mí que no fueras parte de eso, aunque de alguna manera en mi mente estabas allí.

PASCAL: Bueno, estaba en la versión de la Costa Oeste. No es tan genial como ir a lo que llamamos la *Escuela Fame: LaGuardia High School*.

Estoy un poco abrumado por lo que estás colocando en palabras, porque te conozco desde hace mucho tiempo y tener una conversación como esta, contigo, me afecta un poco.

PAULSON: Porque es anterior a que nos conociéramos. En esa especie de historia de amor platónica en que terminamos encontrándonos.

PASCAL: Empezó a través de un grupo de amigos, tú fuiste la primera en empezar a trabajar de forma profesional. Por muy duros que hayan sido esos años, para un forastero que te conoce, fueron como mirar un cohete. Fue como "Ella está haciendo que esto suceda".

PAULSON: ¿No es gracioso? Siempre creí que la gente decía de mi: "¿Qué tiene de especial ella?"

PASCAL: No, no. Era: "Por supuesto que logró la escena del llanto en el episodio de *La ley y el orden*; por supuesto que fue a Los Ángeles, consiguió una serie piloto y la continuó. Fue: "Por supuesto, por supuesto, por supuesto".

Y luego estuviste ahí, como sistema de guía, cuando comencé a trabajar profesionalmente en una escala mucho menor; sintiéndolo como un logro tan grande como las cosas que externamente otros las perciben como triunfos.

PAULSON: Recuerdo tu episodio de *Buffy, la cazavampiros* y lo emocionante que fue.

PASCAL: Corrí dando vueltas por mi pequeño apartamento en Los Ángeles.

PAULSON: [Risas] Lo recuerdo.

PASCAL: ¿Cuándo volviste a Nueva York para hacer *The Glass Menagerie*? ... Dios, es tan estúpido hacerte estas preguntas en las que sé las respuestas.

PAULSON: [Risas] En 2005. Fue entonces cuando mi carrera dio un giro, porque mi ídolo actoral de toda la vida fue Jessica Lange. Recuerdo dónde estaba la primera vez que vi en la televisión *Frances* [la película de 1982], en mi departamento en Brooklyn; todavía viviendo en casa.

Corrí al videoclub para comprar la película completa, porque la comencé a la mitad y dije: ", ¿Qué carajo estoy mirando?" Por supuesto, sabía quién era Jessica Lange, pero no había visto esa película. Me volví loca por eso.

PASCAL: Sí, te entiendo totalmente.

Vestido Miu
Miu.
Gafas de sol
Alaïa.
Pendientes
Schiaparelli.
**Collar y
bolsa**
Kieselstein-
Cord.
Guantes
Stylist's Own.
**Reloj y
anillos**
Cartier.
Zapatos
Givenchy.



¿De qué te estás riendo?

PAULSON: Entonces obtuve ese papel, y fue lo más extraordinario del mundo no solo por hacer una obra en Broadway, sino también por trabajar con mi ídolo absoluto, quien luego se convirtió en una amiga muy querida. Es gracias a Jessica que me volví a conectar con Ryan Murphy, con quien había hecho un episodio de *Nip/Tuck* años antes.

Fui a cenar con Jessica en Los Ángeles, Ryan estaba allí, y ella le dijo: "¿Puedes encontrar algo que Sarah pueda hacer?". Ryan dijo: "Sí". Y luego aparecí como médium en la primera temporada de *American Horror Story*. El resto es historia.

PASCAL: Recuerdo dónde estaba, cuando me llamaste para decirme que tenías el rol en *The Glass Menagerie*. Fue como si alguien aterrizara en la maldita Luna.

PAULSON: Eso es lo que sentí. Tenía 29 años y ahora tengo 49 años.

PASCAL: Está bien, lo que sea.

PAULSON: Me alegra decirlo.

PASCAL: ¿En serio? Yo no oírlo.

PAULSON: [Risas] Bueno, no me disparo nada a la cara en este momento en particular... Imagino que todos saben que tengo 49 años.

PASCAL: Bueno, si hay algo que te mantendrá joven es volver al teatro, cariño.

PAULSON: Dios mío. Si hay algo que me hará envejecer rápidamente es volver al teatro. A veces estoy detrás del escenario haciendo esta obra, *Appropriate*, y pienso: "Vaya, estoy haciendo estas expresiones faciales varias veces al día, durante todo el día, durante meses. Nunca he tenido esas líneas entre las cejas". Bueno, espero que cuando termine con esta obra, estarán allí permanentemente.

PASCAL: Quiero volver a la idea de trabajar con Jessica Lange. Ella era la favorita de mi papá, por lo que vi todas sus películas cuando era niño. No puedo entender que algo así me suceda a mí a los 29 años y luego desarrollar una relación real que conduzca a una relación increíblemente colaborativa entre Ryan y tú.

Ella es alguien que te vio, que luego te presentó a alguien que te había visto también, es como un reconocimiento mutuo. Habla un poco de eso.

PAULSON: Bueno, lo que Ryan me dio de manera inequívoca fue una carrera. Mi trabajo con él me dio vigencia como intérprete; mientras él seguía pidiéndome que hiciera cosas desafiantes y operísticas, me conectó con algo de lo que no sabía que era capaz, que eran los grandes cambios. Yo no era consciente de que era capaz de hacer algo amplio o valiente.

PASCAL: Pero lo que se te pedía no es algo que se le pueda pedir a cualquiera.

PAULSON: Pero lo que me ha quedado muy claro... es que más importante que las oportunidades que me dio es que él es mi amigo, antes que nada. Él está completamente entrelazado en mi desarrollo personal, porque a través de su mirada descubrí mis propios gustos, mis propias sensibilidades: lo que me hablaba y lo que no.

PASCAL: Su mirada como persona, su mirada como artista, su mirada como productor y, literalmente, su mirada a través del lente de una puta cámara.

PAULSON: Eso es correcto.

PASCAL: ¿Cómo surgió *Appropriate*?

PAULSON: Bueno, recibí un correo electrónico de mi agente en septiembre de 2021 diciendo que querían montarlo y que Lila [Neugebauer] iba a dirigirlo, alguien con quien siempre quise trabajar.

Dije que sí de inmediato.

Luego pasamos por esta especie de COVID de Broadway, posterior a 2020, en que tardamos mucho en recuperarnos. En Broadway, las obras de teatro siempre son un desafío en comparación con los musicales, lo cual es triste pero cierto, por lo que es muy difícil entenderlo.

Hubo momentos en los que parecía que nunca iba a llegar a lograrlo, pero no podía dejarlo pasar y seguí priorizándolo para que, cuando me vinieran otras cosas menores, dijera:

"Bueno, si esto se interpone en la obra o en la posibilidad de la obra, voy a decir que no."

PASCAL: Llevas años hablando de ello.

PAULSON: Había algo en ello que no podía quitármelo de encima, la conciencia de que era algo que no había leído en ningún otro medio. Solo pensé: quiero hacer esto a toda costa.

Estoy segura de que puedes identificarte, porque ahora eres la persona más famosa del planeta y todos quieren que hagas todo, pero siento que finalmente me estoy adaptando a un punto de mi vida en el que cómo paso mi tiempo es más importante para mí que el potencial resultado.

PASCAL: [Risas]

PAULSON: ¿De qué te estás riendo?

PASCAL: Que no puedo decir nada hasta que termines de hablar. Volvamos a cómo pasas tu tiempo.

PAULSON: Bueno, hubo momentos en mi vida laboral en los que pensé:

"No me importa lo que me estoy perdiendo: la boda de quién, el cumpleaños de quién, qué eventos de la vida".



Vestido
Ronald van
der Kemp.
Pendientes,
Collares y
Anillo por
Patricia Von
Musulin.

PASCAL: Absolutamente. Y escucha, eso ni siquiera es una cuestión de ambición. Es una cuestión de identidad. Es como si mi cerebro supiera cómo sobrevivir a las circunstancias durante la infancia, a través de las dificultades. Las cosas que nos servían antes pueden no ser las que nos sirven ahora.

PAULSON: Así es. La salud y bienestar, nunca fue algo en lo que pensé. Hubo un tiempo en el que no quería ser dueña de una casa. Estaba feliz de vivir con una maleta, sólo quería ir a donde me llevara la oportunidad. Quería estar disponible para la oportunidad que tenía frente a mí, porque superaba todo lo demás. Bueno, ahora tengo cosas en mi vida que superan cualquier oportunidad laboral.

PASCAL: Como yo. Para pasar más tiempo conmigo.

PAULSON: Como tú. Escucha, tengo suerte de tener esta pequeña visita de una hora contigo.

PASCAL: ¡Oh, ni siquiera intentes cambiar la narrativa! Si quieres que exponga la verdad...

PAULSON: Expone la verdad de que me deseas más de lo que yo te deseo a ti. ¿Es eso a lo que le tienes miedo?

PASCAL: [Risas] Sí.

PAULSON: No es cierto. No es verdad.

PASCAL: Tengo capturas de pantalla de todos los textos azules.

PAULSON: A mí sin respuesta.

PASCAL: Sí.

PAULSON: Escucha, nunca sé en qué zona horaria estás estos días. En algún momento tendremos que trabajar para poder pasar tiempo juntos.

PASCAL: ¡Sí! Exactamente. ¿Con quién te gustaría trabajar en el futuro, además de mí?

PAULSON: Bueno, quiero trabajar contigo desesperadamente. No lo olvidemos, sé de lo que eres capaz desde hace mucho tiempo, antes de que el resto del mundo lo supiera. Lo que temo es que no podría superarlo sin reír o llorar, o algo así.

PASCAL: Sí, sí.

PAULSON: Sin embargo, si no eres tú, me gustaría que fuera Emma Thompson, si te parece bien. O Olivia Colman.

PASCAL: Todo el mundo sabe que somos amigos y que nos han guiado muchas de las mismas leyendas. Siempre han estado ahí para ti como lo han estado ahí para mí. Puede parecer muy serio, pero a la mierda. Son nuestras leyendas, nuestros maestros, nuestros héroes.

Son la razón por la que nuestras carreras son lo que son, siendo Emma Thompson un ejemplo realmente perfecto. Recuerdo haberla visto en *Dead Again*.

PAULSON: Así es, o ver a Julianne Moore en *Safe*, y ahora puedo enviarle un mensaje de texto e ir a tomarnos un café. Ella me entrevistó una vez para Interview y recuerdo estar muy nerviosa al pedirle que lo hiciera, pero ella creía en mí. Sandra Bullock es otra que también.

Recuerdo haberla visto en los Premios SAG y no podía creer que supiera quién era yo. Ella fue la razón por la que obtuve *Ocean's 8*. Hay personas cuyo trabajo he admirado toda mi vida, con quienes ahora he trabajado y a quienes considero amigos. Es tan salvaje...

PASCAL: Es un poco salvaje, si. Siendo un poco más sencillos, ¿qué puedes ver o leer mientras haces esta obra, aparte de leer las cuentas de rescate de perros en Instagram?

PAULSON: Sólo puedo ver dos, son los Realitys: *Real Housewives* y *Las Kardashians*.

PASCAL: ¿Qué pasa con *Las Real Housewives de Salt Lake City*?

PAULSON: La terminamos. Heather Gay vino a la obra, ¿lo entiendes?

PASCAL: Me enteré de eso. Era demasiado tímida para ir detrás del escenario.

PAULSON: Pero ella me envió un montón de camisetas y ahora puedo llevarlas al teatro. Nunca he logrado actuar en una obra teatral y leer o ver algo, entremedio, con contenido serio. No es mi intención desmerecer las vidas de esas mujeres televisadas; simplemente me resulta imposible sumergirme completamente en la realidad. Necesito enfocarme en observar un comportamiento humano tan simple como el de ellas.

Es lo único que puedo manejar en estos momentos. Es a la vez una bendición y una maldición. Aunque mi obra actual pueda ser divertida, navega por aguas más profundas de lo que uno desearía. Sin embargo, eso me fortalece enormemente. Aunque pueda parecer seria, ridícula y exagerada, no me importa, porque es mi verdad.

PASCAL: Absolutamente, jodidamente.

PAULSON: Entonces, ¿dónde podremos volver a encontrarnos?

PASCAL: En Nueva York. ¿Dónde mierda más nos podemos encontrar?

Pinche acá para leer entrevista original 

Interview

APOYO AL MEDIO AMBIENTE



El fenómeno de El Niño termina:

*qué efectos tuvo
y qué puede
ocurrir con La
Niña en los
próximos meses*

Por: BBC News Mundo

El poderoso fenómeno meteorológico de El Niño contribuyó, junto con el cambio climático, a elevar las temperaturas globales a nuevos máximos en los últimos meses.

Ahora ha terminado, según indicaron, mes pasado, los científicos de la Oficina Australiana de Meteorología.

El Océano Pacífico se enfrió “sustancialmente”, según datos recogidos por esta organización.

Por su parte, la Administración Nacional Oceánica y Atmosférica de EE.UU. (NOAA, por sus siglas en inglés) pronosticó también que El Niño llega a su fin, entre los meses de abril y junio.

Coincide la Organización Meteorológica Mundial (WMO por sus siglas en inglés), que estima que hay un 80% de posibilidades de condiciones neutras (ni El Niño ni La Niña) entre este abril y junio.

El último episodio de El Niño, que comenzó en junio del año pasado, llevó aguas más cálidas a la superficie del Pacífico, lo que agregó calor adicional a la atmósfera e hizo que aumentaran las temperaturas a nivel global, batiéndose récords históricos mes tras mes. Lo que pueda suceder en los próximos meses es aún incierto, afirman los investigadores.

Las dudas que deja El Niño

Los recientes récords mensuales de altas temperaturas a nivel global han llevado a algunos científicos a temer que el mundo pueda estar entrando en una nueva fase aún más rápida del cambio climático. Los expertos creen que los meses posteriores al final de El Niño ofrecerán una indicación más precisa de si las altas temperaturas recientes se deben o no a esta aceleración del calentamiento global.

Cada pocos años, la llegada de El Niño provoca importantes cambios en el clima en muchas partes del mundo. La generalización de aguas más calientes que suben a la superficie frente a las costas de Perú se relaciona con el aumento de sequías e inundaciones en diferentes partes del mundo.

El nombre completo de este patrón es El Niño-Oscilación del Sur o ENOS. Está marcado por tres fases diferentes: El Niño cálido, condiciones neutras y su etapa opuesta, un período más frío llamado La Niña. El fenómeno de El Niño que ahora concluye se inició en junio de 2023 y alcanzó su punto máximo en diciembre.

El agua más caliente en el Pacífico ayudó a elevar a nuevos máximos las temperaturas promedio del planeta y este marzo se batió el récord mensual por décimo mes consecutivo.

El Niño llega a su fin

Temperatura media mensual de la superficie del mar comparada con el promedio de 1991-2020 para cada mes

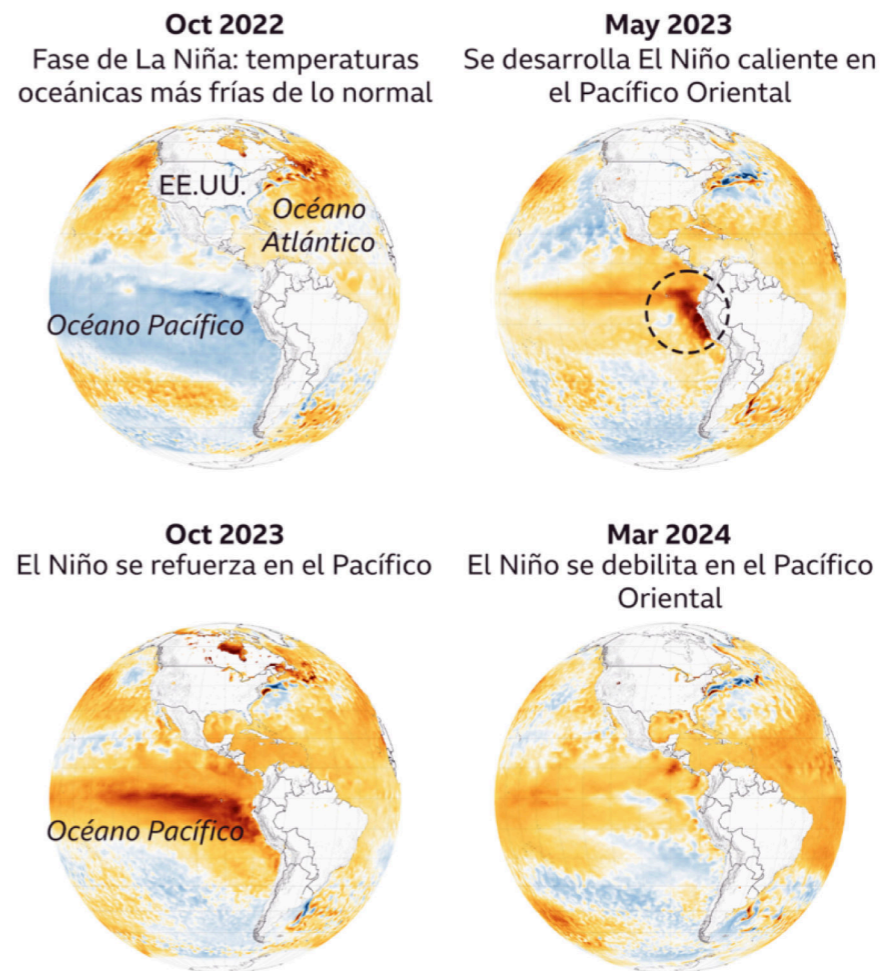

Fuente: ERA5, C3S/ECMWF

BBC

La Niña

Pero ahora -y quizás más rápido de lo que se esperaba- El Niño llega a su fin.

La pregunta clave es qué sucederá después, y los científicos están divididos sobre cómo responderla. Investigadores estadounidenses afirmaron recientemente que había un 60% de posibilidades de que La Niña se desarrolle entre junio y agosto, y un 85% de que esto suceda hasta el otoño boreal.

Los expertos de la Oficina Australiana de Meteorología creen que este tipo de predicciones deben formularse con cautela y esperan que las condiciones neutrales duren al menos hasta julio. "Como nunca antes se habían visto las actuales condiciones oceánicas globales, las predicciones basadas en eventos pasados sobre cómo se podría desarrollar el ENOS en 2024 pueden no ser fiables", indicaron en un comunicado.

Según los investigadores, que se forme o no La Niña es algo de gran importancia. Este fenómeno puede tener un significativo impacto en la formación de tormentas y huracanes y algunos expertos predicen que su llegada

presagiaría una temporada de huracanes muy activa en el Atlántico. El efecto de enfriamiento de La Niña también puede desacelerar ligeramente el ritmo del calentamiento global.

Esto podría indicar que las temperaturas récord experimentadas el año pasado no son la evidencia de que el mundo haya entrado en una fase de calentamiento más rápida.

¿Por qué se forman El Niño y La Niña?

Los científicos no están seguros de qué es exactamente lo que inicia el proceso. Pero, de vez en cuando, las condiciones de presión del aire cambian sobre el Pacífico ecuatorial, afectando los vientos alisios del sureste - de las regiones intertropicales- que normalmente soplan de este a oeste.

Algunos barajan que la rotación de la Tierra pueda afectar al movimiento de esos vientos, que actúan sobre la superficie del agua oceánica.

Aunque se sabe que el viento es el detonante, hay distintas teorías sobre por qué ese viento se altera,

Entre ellas la que sostiene que las variaciones en la actividad solar provocan calentamientos diferentes en el planeta y, a su vez, presiones diferentes.

Sea como fuere, durante El Niño los vientos alisios se debilitan, de manera que se mueve menos agua hacia el oeste, por lo que la parte central y oriental del Pacífico se calientan más de lo habitual.

A veces viene después un enfriamiento muy brusco y se convierte en La Niña, aunque también puede haber Niñas cuando no hay Niño, según los expertos.

Durante La Niña los vientos se fortalecen, por lo que la masa de agua calentada por el sol es empujada hacia el oeste. Mientras tanto, en el Pacífico oriental, se eleva agua fría y profunda para reemplazar la caliente.

El Niño no tiene un período fijo: suele durar entre 9 y 12 meses y su intensidad también puede variar.

El desarrollo de este fenómeno suele ser monitoreado por centros meteorológicos internacionales que utilizan modelos climáticos y observaciones satelitales para predecir su aparición y potenciales impactos.

De la misma manera, La Niña no sigue un calendario fijo y su frecuencia e intensidad pueden variar.

Los eventos de La Niña pueden durar de 9 meses a 3 años, y su predicción también depende de observaciones climáticas y modelos meteorológicos avanzados.

Los científicos continúan estudiando ambos fenómenos para mejorar las predicciones y entender mejor su impacto en el cambio climático global.

Condiciones de la temperatura en el océano con La Niña

Temperatura de la superficie del agua es más caliente de lo normal en el oeste

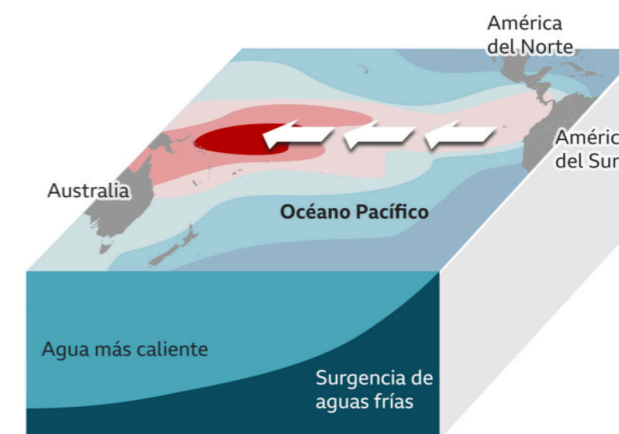

Fuente: NOAA

B B C



Brasil y Colombia reducen drásticamente sus niveles de deforestación

La cantidad de árboles que se perdieron en los bosques tropicales de Brasil y Colombia disminuyó drásticamente el año pasado debido a la acción política, según un nuevo análisis.

Por: Matt McGrath / BBC

Los investigadores dicen que los nuevos líderes han dado prioridad al medio ambiente, y la pérdida de árboles en la Amazonía brasileña se redujo en un enorme porcentaje: 39%.

Sin embargo, el aumento de la tala de árboles y los incendios en Bolivia, Laos y Nicaragua acabaron con muchos de estos logros.

Las pérdidas globales aumentaron un 25%, principalmente debido a los incendios forestales en Canadá. Los intensos y largos incendios forestales que ardieron en todo Canadá provocaron cinco veces más pérdidas de árboles en 2023 que el año anterior.

Los incendios en las zonas forestales del norte tienen un enorme impacto en el panorama global de la pérdida de cobertura arbórea, según analistas del laboratorio GLAD de la Universidad de Maryland y el Instituto de Recursos Mundiales (WRI), que publican datos anuales sobre la tala de bosques.

Pero para estos investigadores, la tala intencionada de bosques maduros en las regiones tropicales es la medida más importante en lo que respecta al cambio climático.

En lugares como el Amazonas, estos bosques primarios almacenan grandes cantidades de carbono que son fundamentales para los esfuerzos mundiales para limitar el aumento de las temperaturas globales.

Estas regiones tropicales también han sido el principal foco de deforestación provocada por el hombre durante las últimas cinco décadas.



Lula y Petro

En 2023, se perdieron 3,7 millones de hectáreas de bosque en los trópicos, lo que equivale a 10 campos de fútbol por minuto, una ligera disminución con respecto al año pasado.

Estas pérdidas habrían sido mucho mayores si no fuera por Brasil y Colombia.

Según este nuevo análisis, la acción política en ambos países ha tenido un impacto significativo en la tala de árboles.

El presidente Luiz Inácio Lula da Silva llegó al poder en Brasil el año pasado prometiendo abordar la pérdida de árboles y poner fin a la deforestación para 2030.

Como resultado, hubo una caída del 36% en las pérdidas de bosques primarios en Brasil en 2023, en comparación con 2022.

"Creo que lo que estamos viendo en Brasil, por ejemplo, es en realidad un caso de recuperación de la aplicación de la ley que fue desmantelada durante el gobierno anterior", dijo Rod Taylor de WRI.

Dado que Brasil fue responsable del 43% de toda la pérdida de bosques tropicales en 2022, esta reducción es significativa.

Si bien la disminución ha sido bien recibida, los observadores dicen que las pérdidas de árboles siguen siendo mayores que a principios de la década de 2010.

No todas las regiones boscosas de Brasil experimentaron reducciones. En el Cerrado, que es el centro de producción agrícola, hubo un aumento del 6% en la pérdida de árboles.

Colombia también experimentó una disminución significativa: la pérdida de bosques primarios se redujo casi a la mitad en comparación con 2022.

Los observadores dicen que las acciones del presidente Gustavo Petro jugaron un papel importante en la reducción.

"La historia de la deforestación en Colombia es compleja y está profundamente entrelazada con la política del país, lo que hace que la disminución histórica de 2023 sea particularmente poderosa", dijo Alejandra Laina, de WRI, Colombia.

"No hay duda de que la reciente acción del gobierno y el compromiso de las comunidades han tenido un profundo impacto en los bosques de Colombia, y alentamos a quienes participan en las actuales conversaciones de paz a utilizar estos datos como trampolín para acelerar mayores avances".

Pero en otros lugares el panorama sobre la pérdida de árboles sigue siendo desalentador.

Bolivia experimentó una pérdida récord por tercer año consecutivo, con un aumento del 27% en 2022.

Aproximadamente la mitad de esto se debió a incendios, ya que el clima cálido hizo que los incendios iniciados por humanos se extendieran a los bosques.

También hubo repuntes notables en Laos y Nicaragua, debido principalmente a la expansión agrícola.

Indonesia también experimentó un aumento de las pérdidas, pero la tasa sigue siendo históricamente baja en comparación con hace una década.

Los investigadores dicen que el panorama general es decididamente mixto y señalan el hecho de que al mundo solo le quedan seis años para cumplir la promesa de detener la deforestación, hecha en 2021 en la COP26 en Glasgow.

"Este informe nos desafía de manera apropiada a poner un equilibrio entre la desesperación y la esperanza", dijo el doctor Andrew Steer, presidente y director ejecutivo de Bezos Earth Fund.

"Las tasas alarmantemente altas de deforestación global nos recuerdan lo mal encaminados que estamos en la solución de las crisis climática y de la naturaleza".





Binomio IA-Agua:

La revolución digital de la gestión

Por ChatGPT

La fusión del desarrollo en inteligencia artificial (IA) con la gestión de recursos hídricos está originando una transformación significativa, conocida como la revolución digital de la gestión hídrica. Este avance tiene el potencial de abordar algunos de los desafíos más apremiantes del siglo XXI relacionados con la escasez de agua, la calidad del agua y la eficiencia en su uso.

1. Monitoreo y Predicción de Recursos Hídricos

El monitoreo de recursos hídricos es el proceso de recolectar datos sobre las variables físicas, químicas y biológicas de un sistema acuático. La frecuencia de monitoreo debe definirse en función de la variable ambiental a monitorear y del objeto de protección. Se sugiere una frecuencia de monitoreo mensual para la calidad del agua, alturas limnimétricas, evaporación, niveles freáticos y piezométricos.

La IA permite la implementación de sistemas avanzados de monitoreo y análisis de datos que pueden predecir patrones de uso y disponibilidad del agua con gran precisión. Los modelos predictivos pueden anticipar eventos como sequías o inundaciones, permitiendo una respuesta más proactiva y preparada para estos eventos extremos. Por ejemplo, algoritmos de aprendizaje automático pueden analizar datos históricos y en tiempo real de satélites y estaciones meteorológicas para prever cambios en los niveles de agua.

2. Optimización del Uso del Agua en la Agricultura

La eficiencia en el uso del agua en la agricultura (EUA) o "productividad del agua (PA)" es la relación existente entre la biomasa presente en un cultivo por unidad de agua utilizada por éste en un determinado momento.

La agricultura consume aproximadamente el 70% de los recursos hídricos globales. Utilizando sensores IoT (Internet de las Cosas) y IA, se puede optimizar el riego basado en la humedad del suelo y las predicciones meteorológicas, reduciendo el consumo de agua y aumentando la productividad de los cultivos. Sistemas de IA pueden automatizar completamente el proceso de riego, ajustando los tiempos y volúmenes de agua aplicados según la necesidad real de las plantas.

3. Gestión de la Calidad del Agua

La gestión de la calidad del agua es el conjunto de actividades que se llevan a cabo para garantizar un uso sostenible y adecuado del agua. Su objetivo es establecer los niveles máximos que deben tener aquellos componentes o características del agua que pueden representar un riesgo para la salud de la comunidad o ser inconvenientes para la preservación de los sistemas de abastecimiento.

La IA también desempeña un papel crucial en la monitorización y gestión de la calidad del agua.

Algoritmos avanzados pueden detectar contaminantes y anomalías en el agua a partir de datos recopilados por sensores.

Ayudando a prevenir riesgos para la salud pública y a responder rápidamente a problemas ambientales. Además, sistemas de IA pueden optimizar el tratamiento del agua, ajustando los procesos en tiempo real para mejorar la eficiencia y reducir costos.

4. Reducción de Pérdidas de Agua

El término refleja el problema estructural que supone el desequilibrio entre la demanda de agua y la cantidad disponible en algunas regiones, o cuando su uso se ve restringido por su baja calidad; y el fenómeno ya afecta a más de dos mil millones de personas, según Naciones Unidas.

Las redes de distribución de agua suelen sufrir grandes pérdidas debido a fugas y roturas. La IA puede ayudar a identificar y predecir puntos críticos en la infraestructura donde es más probable que ocurran estas pérdidas. Sistemas inteligentes pueden analizar patrones de flujo y presión para localizar fugas con precisión, facilitando reparaciones rápidas y reduciendo el agua no contabilizada.



5. Participación y Concienciación Pública

La participación pública en asuntos de interés público como el agua potable y el saneamiento permite aumentar la conciencia pública. La participación implica que los responsables de las políticas y el público en general cobren mayor conciencia de la importancia del agua.

Plataformas basadas en IA pueden proporcionar a los consumidores información personalizada sobre su consumo de agua, promoviendo el uso eficiente y la conservación del agua. Aplicaciones y dispositivos pueden ayudar a los usuarios a comprender mejor su impacto hídrico y a modificar sus hábitos en consecuencia.

6. Adaptación al Cambio Climático

El agua es el principal medio a través del cual el cambio climático afecta a los ecosistemas de la Tierra. El aumento de las temperaturas está acelerando las fases del ciclo del agua (evaporación, condensación, precipitación y recolección), lo que intensifica las sequías, inundaciones y tormentas con graves consecuencias.

La capacidad de la IA para procesar grandes volúmenes de datos y modelar escenarios complejos es invaluable para planificar y adaptarse al cambio climático. Las simulaciones impulsadas por IA pueden ayudar a diseñar infraestructuras más resilientes y estrategias de gestión del agua que puedan soportar las variaciones en el clima y la demanda de agua futura.

Conclusión

El "Binomio IA-Agua" representa una de las más prometedoras integraciones de la tecnología en la gestión de recursos naturales. A medida que la tecnología sigue avanzando, el potencial para mejorar la eficiencia en la gestión del agua, aumentar la sostenibilidad y reducir impactos ambientales negativos solo crecerá, ofreciendo esperanzas de un manejo más inteligente y sostenible del agua a nivel global.

FOMENTO DE LA PAZ



Los niños y niñas de Gaza necesitan ayuda de emergencia

No hay un lugar seguro para la infancia a medida que se profundiza la crisis humanitaria

La escalada de hostilidades en la Franja de Gaza tiene un impacto catastrófico en la infancia y sus familias. Los niños están muriendo a un ritmo alarmante: según los informes, más de 13.000 personas han muerto en este conflicto y miles más han resultado heridas. Además, se calcula que en la Franja de Gaza hay cerca de 1,7 millones de personas desplazadas, de las cuales más de la mitad son niños y niñas. La población carece de agua, alimentos, combustible y medicinas. El conflicto ha dañado sus hogares y ha destrozado familias enteras.

En las guerras, es la infancia la que más sufre. El costo de la violencia para los niños y sus comunidades se sentirá en las futuras generaciones.

Incluso las guerras tienen reglas. Ningún niño debería ser privado de los servicios esenciales ni quedarse fuera de la cobertura de la ayuda humanitaria. Ningún niño debería ser tomado como rehén ni sufrir ningún tipo de abuso en los conflictos armados. Los hospitales y las escuelas deben ser protegidas de los bombardeos y, de conformidad con el derecho internacional humanitario, no deben utilizarse con fines militares.

¿Qué está pidiendo UNICEF?

Para responder a la situación de los niños y niñas en Israel y el Estado de Palestina, UNICEF pide:

1. Un alto al fuego humanitario inmediato inmediato y duradero.
2. Acceso seguro y sin trabas de la ayuda humanitaria a la Franja de Gaza y dentro de ella para llegar a las poblaciones afectadas dondequiera que se encuentren, incluidos los territorios del Norte. Deben abrirse todos los pasos fronterizos, en particular para proporcionar el combustible y los materiales necesarios para la puesta en funcionamiento y restablecimiento de infraestructuras críticas y suministros comerciales. Asimismo, debe garantizarse la seguridad de circulación de los trabajadores humanitarios y suministros en la Franja de Gaza y debe garantizarse la disponibilidad de una red de telecomunicaciones fiable para coordinar la respuesta.
3. La liberación inmediata, segura e incondicional de todos los niños y niñas secuestrados, así como prevenir y poner fin a los ataques contra la infancia, incluidos asesinatos y mutilaciones.
4. Respeto y protección de las infraestructuras civiles, como refugios y escuelas, y de las instalaciones sanitarias, de electricidad, agua y saneamiento, para evitar la pérdida de vidas civiles y niños, prevenir el brote de enfermedades y garantizar la atención a personas enfermas y heridas. Todas las partes en conflicto deben respetar el derecho internacional humanitario.
5. Que a las emergencias médicas en Gaza se les permita salir o recibir servicios médicos críticos, y que los niños o niñas heridos o enfermos sean evacuados y estén acompañados por sus familiares.

¿Qué está ocurriendo en Gaza?

Incluso antes de la crisis actual, la población infantil del Estado de Palestina había crecido bajo la sombra de una violencia constante y una pobreza devastadora. Ahora, los niños en la Franja de Gaza se enfrentan a los efectos mortales de enfermedades y desnutrición, ya que la escalada de hostilidades les impide acceder a agua potable, alimentos y medicamentos. Para los aproximadamente 600.000 niños y niñas, la mitad de la población desplazada que buscó refugio en Rafah, otra amenaza se cierne sobre ellos.

La posibilidad inminente de bombardeos ha seguido a las familias hasta ese lugar de supuesta seguridad, y los niños se encuentran sin un refugio seguro.

Familias víctimas de ataques

Los niños, niñas y sus familias han sufrido ataques en los lugares donde deberían estar más seguros: sus hogares, los refugios, los hospitales y los lugares de culto. Desde la escalada del conflicto, miles de niños y niñas han muerto o han resultado heridos. Han llegado a los hospitales con quemaduras graves, con lesiones que han requerido amputaciones y les han dejado heridas sin cerrar, y con otros trastornos graves.

Y aún así, la infancia sigue sin recibir atención psicosocial. Antes de esta última escalada, se había identificado que más de 500.000 niños y niñas en Gaza necesitaban salud mental y apoyo psicosocial. Hoy en día, todos los niños han estado expuestos a acontecimientos y traumas profundamente angustiosos, marcados por destrucción y desplazamientos generalizados.

Mientras tanto, las madres, padres y cuidadores se encuentran bajo una intensa tensión mental.



Descubren fosas comunes en Gaza con centenares de cuerpos, que apuntan a nuevos crímenes de guerra

Entre los fallecidos, todos ellos palestinos, había presuntamente personas mayores, mujeres y heridos, mientras que otros cuerpos fueron encontrados atados de manos, según

ONU Derechos Humanos, que pide una investigación independiente sobre lo que puede constituir un nuevo crimen de guerra.

© OMS Varias personas se reúnen ante los restos del hospital Al Shifa, el mayor centro sanitario de Gaza.



La Oficina de Derechos Humanos de la ONU (ACNUDH) indicó este martes que siguen apareciendo noticias inquietantes sobre fosas comunes en los alrededores de dos hospitales de Gaza donde el Ejército israelí llevó a cabo intensas operaciones, lo que suscita una renovada preocupación por la comisión de posibles crímenes de guerra.

"Entre los fallecidos había presuntamente personas mayores, mujeres y heridos, mientras que otros (cuerpos) fueron encontrados atados de manos (...) atados y despojados de sus ropas", declaró Ravina Shamdasani, portavoz de esa Oficina.

Añadió que cientos de cadáveres fueron "enterrados profundamente en el suelo y cubiertos de residuos", según se descubrió durante el fin de semana. Las víctimas estaban enterradas en el Hospital Nasser de Jan Yunis, en el centro de Gaza, y en el Hospital Al-Shifa de la ciudad de Gaza, en el norte de la Franja.

Hasta el momento, solo en el Hospital Nasser se han recuperado 283 cadáveres, 42 de los cuales han sido ya identificados, mientras en el de Al-Shifa se han recuperado 30, de los que se han identificado 12.

Este último gran complejo sanitario era el principal centro de salud del enclave antes de que estallara la guerra el 7 de octubre y fue el foco de una incursión militar israelí presuntamente para erradicar a los militantes de Hamás, que supuestamente operaban en su interior.

La operación finalizó a principios de este mes y tras dos semanas de intensos enfrentamientos, el personal humanitario de la ONU confirmó el 5 de abril que Al-Shifa era "un cascarón vacío", con la mayor parte del equipamiento reducido a cenizas.

"Según los informes que llegan, se hallaron 30 cadáveres palestinos enterrados en dos fosas en el patio del hospital Al-Shifa de la ciudad de

Gaza: una frente al edificio de urgencias y las otras frente al edificio de diálisis", declaró Shamdasani a los periodistas en Ginebra.

"Hay denuncias de que las manos de algunos de estos cadáveres también estaban atadas", dijo Shamdasani, añadiendo que podría haber "muchas más" víctimas, "a pesar de la afirmación de las Fuerzas de Defensa israelíes de haber matado a 200 palestinos durante la operación en el complejo médico de Al-Shifa".

200 días de horror

Unos 200 días después de que comenzaran los intensos bombardeos israelíes en respuesta a los ataques dirigidos por Hamás en el sur de Israel, el Alto Comisionado de las Naciones Unidas para los Derechos Humanos expresó en un comunicado su horror ante la destrucción de los hospitales Nasser y Al-Shifa y el hallazgo de esas fosas comunes.

"El asesinato intencionado de civiles, detenidos y otras personas que se encuentran fuera de combate es un crimen de guerra", afirmó Volker Türk, en un llamamiento para que se lleven a cabo investigaciones independientes sobre las muertes.

Número creciente de víctimas

Hasta el 22 de abril, más de 34.000 palestinos habían muerto en Gaza, entre ellos 14.685 niños y 9670 mujeres, según la Oficina del Alto Comisionado, citando a las autoridades sanitarias del enclave. Otros 77.084 han resultado heridos y se supone que hay más de 7000 bajo los escombros.

"Cada 10 minutos muere o resulta herido un niño. Están protegidos por las leyes de la guerra y, sin embargo, son los que están pagando desproporcionadamente el precio más alto en esta guerra", dijo Türk.



Obligación internacional de proteger Rafah

El responsable de velar por los derechos humanos en el mundo también reiteró su advertencia contra una incursión israelí a gran escala en Rafah, donde se calcula que 1,2 millones de gazatíes "han sido acorralados por la fuerza".

"Los líderes del mundo están unidos en el imperativo de proteger a la población civil atrapada en Rafah", afirmó el Alto Comisionado, que también condenó los ataques israelíes contra Rafah de los últimos días, en los que murieron principalmente mujeres y niños.

Entre ellos, un ataque contra un edificio de apartamentos en la zona de Tal Al Sultan el 19 de abril en el que murieron nueve palestinos "incluidos seis niños y dos mujeres", junto con un ataque contra el campamento de As Shabora en Rafah un día después que, según las noticias procedentes de la región, dejó cuatro muertos, entre ellos una niña y una mujer embarazada.

"Las últimas imágenes de una niña prematura sacada del vientre de su madre moribunda y de las dos casas adyacentes en las que murieron 15 niños y cinco mujeres van más allá de lo que es una guerra", declaró Türk.

El Alto Comisionado deploró el "indecible sufrimiento" causado por meses de guerra e hizo un nuevo llamamiento para que "se ponga fin a la miseria y la destrucción resultantes, al hambre y las enfermedades, y al riesgo de un conflicto más amplio".

Türk también reiteró su llamamiento a un alto el fuego inmediato, a la liberación de todos los rehenes que quedan en manos de Israel y de los que se encuentran detenidos arbitrariamente, y al flujo sin restricciones de ayuda humanitaria.



Ataques masivos de colonos en Cisjordania

Refiriéndose a Cisjordania, el responsable de derechos humanos de la ONU afirmó que las graves violaciones de derechos humanos continuaban "sin disminuir" en Cisjordania.

Y ello a pesar de la condena internacional de los "ataques masivos de colonos" judíos perpetrados entre el 12 y el 14 de abril "con el apoyo de las Fuerzas de Defensa de Israel".

La violencia de los colonos se ha organizado "con el apoyo, la protección y la participación de las Fuerzas de Defensa de Israel", insistió Türk, antes de describir una operación de 50 horas en el campo de refugiados de Nur Shams y en la ciudad de Tulkarem, que comenzó el 18 de abril.

"Las Fuerzas de Defensa de Israel desplegaron tropas terrestres, bulldozers y drones y sellaron el campamento. Catorce palestinos resultaron muertos, tres de ellos niños", declaró el responsable de derechos humanos de la ONU, señalando que 10 militares judíos habían resultado heridos.

En un comunicado, Türk también destacó los informes de que varios palestinos habían sido asesinados ilegalmente en la operación de Nur Shams "y que las Fuerzas de Defensa de Israel utilizaron a palestinos desarmados para proteger a sus fuerzas de los ataques mientras mataron a otros en lo que parecen ser ejecuciones extrajudiciales".

Según los informes, decenas de personas fueron detenidas y maltratadas, mientras que el Ejército de Israel "infligió una destrucción sin precedentes y aparentemente gratuita en el campamento y su infraestructura", denunció el Alto Comisionado.



**NOS
APOYAN**

contacto@rotaryolmue.blog



I. Municipalidad de OLMUÉ



CESFAM de OLMUÉ



Of. de la Discapacidad de OLMUÉ



Bomberos de OLMUÉ



Camara de Turismo de OLMUÉ



Restaurant Doña Anita



Radio Latina Limache



VICAN Centro Mediación Familiar



ASIND Aseo Industrial



The-Internet.Agency Dominios / Web Hosting



Fundación Educacional San Nicolás-Hijuelas



Próxima Página ¿Estas Tú...?



[Inicio](#)

[Servicios](#)

[Blog](#)

[Contacto](#)

[Contáctanos](#)



Horario de atención

08:00 hrs - 18:00 hrs



Teléfono

+56 9 4931 8856



Correo

contacto@asind.cl

Aseo y mantención a empresas

La limpieza y mantención de oficinas y lugares de trabajo es esencial para garantizar un ambiente de trabajo seguro y saludable.

[Ver más](#)

Rotary
Club Olmué



[Www.RotaryOlmue.Blog](http://www.RotaryOlmue.Blog)